



«Benvenuti in Bauknecht.»

Catalogo Generale 2015-2016





«Scoprite le soluzioni intelligenti di Bauknecht.
Saremo lieti di consigliarvi rivelandovi i trucchi del
mestiere. Da noi o a casa vostra.
Siamo a vostra disposizione.»

Indice

- 4–10 Lavatrici**
 - 4–5 Informazioni
 - 6–10 Prospetto dotazioni lavatrici
- 11–13 Asciugatrici**
 - 11 Informazioni
 - 12–13 Prospetto dotazioni asciugatrici
- 14–25 Lavastoviglie**
 - 15–17 Informazioni
 - 18–25 Prospetto dotazioni lavastoviglie
- 26–39 Frigoriferi & congelatori**
 - 27–28 Informazioni
 - 29–39 Prospetto dotazioni frigoriferi & congelatori
- 40–47 Microonde & Forni**
 - 41 Informazioni microonde
 - 42–43 Informazioni forni
 - 44–45 Prospetto dotazioni microonde
 - 46–47 Prospetto dotazioni forni
- 48–51 Piani di cottura**
 - 49 Informazioni
 - 50–51 Prospetto dotazioni piani di cottura
- 52–55 Cappe**
 - 53 Informazioni
 - 54–55 Prospetto dotazioni cappe
- 56–58 Disegni d'installazione**



Lavatrici Premium Care, ideali nella cura della biancheria, silenziose e parsimoniose.

Bauknecht ha sviluppato le lavatrici Premium Care che non solo lavano i capi, ma lo fanno con delicatezza. In modo particolarmente silenzioso e pratico.

Tecnologia Sensor.



Lavaggi parsimoniosi, economici e rispettosi dell'ambiente grazie alla tecnologia Sensor. Per ogni ciclo di lavaggio, la tecnologia a sensori modula il consumo di risorse in base alle necessità. Cio' consente di risparmiare acqua, energia e tempo!

Spray Rinse.



Una tecnologia rivoluzionaria che sostituisce il risciacquo a riempimento con un sistema a getto bifasico d'acqua, a garanzia di un pulito più profondo ed uniforme, senza residui di detersivo.

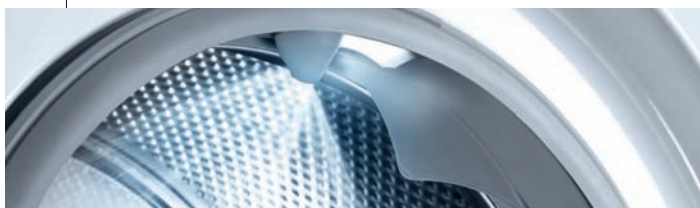

CleverClean – le migliori prestazioni di risciacquo e il più basso consumo di acqua sul mercato.



Il detersivo e l'acqua vengono miscelati prima di entrare in contatto con la biancheria. In questo modo, i capi vengono trattati con particolare delicatezza e il detersivo è più efficace.



SoftMove – per il benessere dei tuoi capi.



In base alla quantità dei capi rilevati, l'innovativa tecnologia SoftMove gestisce automaticamente le oscillazioni della vasca, in sintonia con il programma scelto. E' così che PremiumCare rispetta tessuti, forme, colori e fibre.



PremiumCare.

Le lavatrici PremiumCare Bauknecht si riconoscono dal design unico, coordinabile alle asciugatrici, e sono al contempo funzionali ed eleganti.

Lo certificano riconoscimenti internazionali quali «iF Design Award» e il prestigioso «Red Dot Product Design Award».

Le lavatrici e le asciugatrici PremiumCare si sono aggiudicate l'ambito «iF Design Award 2015» nella categoria «Design prodotto».



Qualità comprovata.

Le lavatrici con carica dall'alto ZEN di Bauknecht sono i primi elettrodomestici al mondo ad aver ottenuto il certificato del TÜV Rheinland per qualità e lunga durata.

Risparmiare detersivo, acqua ed energia.

Motori silenziosi, indicazioni di dosaggi ed efficienza energetica. La qualità Bauknecht a casa tua.

Nuove lavatrici Bauknecht a carica frontale.

Nel complesso sono stati simulati 2'500 cicli di lavaggio, il che corrisponde a oltre 10 anni d'uso in una famiglia media. Abbiamo verificato tutte le fasi di lavoro: dall'apertura del portello e del cassetto del detersivo al funzionamento dei pulsanti fino a risciacquo e centrifuga.

Risultato: tutte le nostre lavatrici risultano estremamente affidabili.



Tecnologia ZEN.

La forza silenziosa.



Grazie all'innovativa trasmissione diretta e alle pareti laterali di design fonoassorbenti, le lavatrici Bauknecht sono estremamente silenziose.

Centrifuga silenziosamente a 1400 giri e fino a 10 kg di carico.



Indicazione del dosaggio: l'opzione intelligente per risparmiare detersivo.



Risparmiare semplicemente fino al 30% sui costi del detersivo. La lavatrice dotata di indicazione del dosaggio, riconosce il carico e indica, in base al grado di sporco dei capi selezionati, la quantità di detersivo ideale, sia che usiate detersivo liquido o in polvere.



Tutto sotto controllo. Il display.



LED è estremamente chiaro da leggere e vi guida comodamente attraverso la ricca gamma di programmi di bucato e programmi supplementari. Durante il ciclo di lavaggio il display indica la fase del programma e il tempo restante. Terminato il lavaggio, il display e i LED si spengono automaticamente. Questo permette di risparmiare elettricità e di dare un contributo, piccolo ma importante, a favore dell'ambiente.

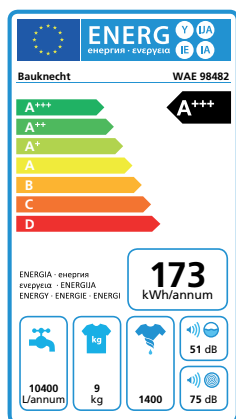

Efficienza energetica.



La nuova energy-label europea è stata ampliata con le tre classi A+, A++ e A+++. Inoltre viene indicato il consumo annuo di energia e acqua. La base di calcolo non è più un singolo programma, ma una combinazione di diversi programmi (60 °C, 40 °C, carico totale e parziale).

Efficienza di centrifugazione.



La classe dell'efficienza di centrifugazione indica quanta acqua viene estratta dai tessuti. Una caratteristica importante, perché quanto minore il contenuto di acqua residua, tanto meno energia e tempo sono necessari per asciugare la biancheria.



Detersivo lavatrice

Consente di ottenere i migliori risultati di lavaggio già alle basse temperature, salvaguardando i tessuti e l'ambiente.

Ecologico.

Codice 48400000315



Power Fresh

Soluzione innovativa per l'igiene della lavatrice! Rimuove odori sgradevoli e depositi grassi lasciati dai detersivi e dagli ammorbidenti.

Consigliato anche dopo un lungo inutilizzo. Lascia un gradevole profumo.

Codice 484000001180

Lavatrici



WM Big 1224 ZEN KON

- Classe efficienza energetica: A+++ -60%
- Classe efficienza energetica in lavaggio: A
- Classe efficienza energetica in centrifuga: B
- Capacità cotone: 12.0 kg
- 1400 giri/min
- Tecnologia Sensor
- Colors: bianchi, colori chiari, colori scuri
- Spray rinse
- Motore Zen
- Programma Lana a mano
- Sistema di protezione antiavvolgimento
- Dimensioni prodotto (AxLxP) (mm) 850x595x700

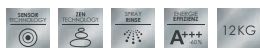

DISPONIBILITÀ 2016



WA Prime 1054

- Classe efficienza energetica: A+++ -50%
- Classe efficienza energetica in lavaggio: A
- Classe efficienza energetica in centrifuga: B
- Capacità cotone: 10.0 kg
- 1400 giri/min
- Tecnologia Sensor
- Colors: bianchi, colori chiari, colori scuri
- Spray rinse
- Motore Zen
- Programma Lana a mano
- Sistema di protezione antiavvolgimento
- Dimensioni prodotto (AxLxP) (mm) 850x595x640



WA Prime 954

- Classe efficienza energetica: A+++ -20%
- Classe efficienza energetica in lavaggio: A
- Classe efficienza energetica in centrifuga: B
- Capacità cotone: 9.0 kg
- 1400 giri/min
- Tecnologia Sensor
- Colors: bianchi, colori chiari, colori scuri
- Motore Zen
- Colorati 15°
- Opzione partenza ritardata
- Programma Lana a mano
- Sistema di protezione antiavvolgimento
- Dimensioni prodotto (AxLxP) (mm) 850x595x640

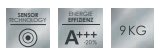

WM Prime 824

- Classe efficienza energetica: A+++
- Classe efficienza energetica in lavaggio: A
- Classe efficienza energetica in centrifuga: B
- Capacità cotone: 8.0 kg
- 1400 giri/min
- Tecnologia Sensor
- Colors: bianchi, colori chiari, colori scuri
- Colorati 15°
- Opzione partenza ritardata
- Programma Lana a mano
- Sistema di protezione antiavvolgimento
- Dimensioni prodotto (AxLxP) (mm) 850x595x610

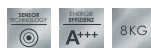

Sensor

Sensor

Lavatrici



WM Prime 724

Sensor

- Classe efficienza energetica: A+++
- Classe efficienza energetica in lavaggio: A
- Classe efficienza energetica in centrifuga: B
- Capacità cotone: 7.0 kg
- 1400 giri/min
- Tecnologia Sensor
- Colors: bianchi, colori chiari, colori scuri
- Colorati 15°
- Opzione partenza ritardata
- Programma Lana a mano
- Sistema di protezione antiavvolgimento
- Dimensioni prodotto (AxLxP) (mm) 850x595x610



WAK 6100

- Classe efficienza energetica: A++
- Classe efficienza energetica in lavaggio: A
- Classe efficienza energetica in centrifuga: C
- Capacità cotone: 6.0 kg
- 1000 giri/min
- Programma Cotton 95°C antibatterico
- Programma Jeans / Baby
- Programma Lana 40°C
- Opzione partenza ritardata
- Dimensioni prodotto (AxLxP) (mm) 845x595x520



WAK 7145

Sensor

- Classe efficienza energetica: A+++
- Classe efficienza energetica in lavaggio: A
- Classe efficienza energetica in centrifuga: B
- Capacità cotone: 7.0 kg
- 1400 giri/min
- Tecnologia Sensor
- Sistema di protezione antiavvolgimento
- Programma Lana 40°C
- Colorati 15°
- Programma Eco Cotone
- Dimensioni prodotto (AxLxP) (mm) 845x595x380



WAK 6145

Sensor

- Classe efficienza energetica: A++
- Classe efficienza energetica in lavaggio: A
- Classe efficienza energetica in centrifuga: B
- Capacità cotone: 6.0 kg
- 1200 giri/min
- Tecnologia Sensor
- Programma Cotton 95°C antibatterico
- Programma Lana 40°C
- Opzione partenza ritardata
- Opzione Stiro facile
- Dimensioni prodotto (AxLxP) (mm) 845x595x450

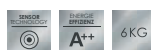

Lavatrici



WAT 820

- Classe efficienza energetica: A+++
- Classe efficienza energetica in lavaggio: A
- Classe efficienza energetica in centrifuga: A
- Capacità cotone: 6.5 kg
- 1200 giri/min
- Tecnologia Sensor
- Colorati 15°
- Programma Delicati
- Motore Zen
- Dimensioni prodotto (AxLxP) (mm) 900x400x600



WAT 870

- Classe efficienza energetica: A+++
- Classe efficienza energetica in lavaggio: A
- Classe efficienza energetica in centrifuga: C
- Capacità cotone: 7.0 kg
- 1200 giri/min
- Tecnologia Sensor
- Colorati 15°
- Programma Delicati
- Partenza Ritardata
- Sicurezza Bambino
- Dimensioni prodotto (AxLxP) (mm) 900x400x600

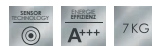

WABI 7140

- Classe efficienza energetica: A+++
- Classe efficienza energetica in lavaggio: A
- Classe efficienza energetica in centrifuga: B
- Capacità cotone: 7.0 kg
- 1400 giri/min
- Tecnologia Sensor
- Colorati 15°
- Programmi Delicati
- Partenza Ritardata
- Sicurezza Bambino
- Dimensioni prodotto (AxLxP) (mm) 880x640x600



Sensor

Sensor

Sensor

Prospetto di programmi e funzioni delle lavatrici

	WM Big 1224 ZEN KON	WA Prime 1054	WA Prime 954	WM Prime 824	WM Prime 724
Prestazioni					
Colore	Bianco	Bianco	Bianco	Bianco	Bianco
Velocità massima centrifuga (giri / min)	1400	1400	1400	1400	1400
Classe efficienza energetica	A+++	A+++	A+++	A+++	A+++
Classe efficienza energetica in lavaggio	A	A	A	A	A
Classe efficienza energetica in centrifuga	B	B	B	B	B
Consumo totale di energia annuo (kWh)	110	119	174	196	175
Consumo totale di acqua annuo (lt.)	11900	9200	10800	9900	9300
Capacità cotone (kg)	12	10	9	8	7
Volume cestello (lt)	77	64	58	55	49
Rumorosità in centrifuga (dba)	70	68	69	76	76
Rumorosità in lavaggio (dba)	50	48	49	53	53
Programmi					
Sensor	Si	Si	Si	Si	Si
Colorati 15°	Si	Si	Si	Si	Si
Bianchi	No	No	No	No	No
Prelavaggio	Si	Si	Si	Si	Si
Rapido 15'	Si	No	No	No	No
Cotone	Si	Si	Si	Si	Si
Cotone 95° Antibatterico	No	No	No	No	No
Sintetici	Si	Si	Si	Si	Si
Delicati	Si	Si	Si	Si	Si
Programmi preferiti	Si	Si	No	No	No
Lana	Si	Si	Si	Si	Si
Lana 40	Si	No	No	No	No
Eco Cotone	Si	Si	Si	Si	Si
Quotidiano 40°	Si	No	No	No	No
Caratteristiche					
Spray rinse	Si	Si	No	No	No
Tipo di motore	Direct Drive - B	Direct Drive - B	Direct Drive - B	BPM - Spin B	BPM - Spin B
Tecnologia ZEN	Si	Si	No	No	No
Sistema di protezione antiallagamento	Si	Si	Si	Si	Si
Luce nel cestello	Si	Si	No	No	No
Piedini regolabili	Si	Si	Si	Si	Si
Sicurezza Bambino	Si	Si	Si	Si	Si
Opzione acqua calda	No	No	No	No	No
Risciacquo Intensivo	Si	Si	Si	Si	Si
Centrifuga regolabile	Si	Si	Si	Si	Si
Partenza Ritardata	Si	No	Si	Si	Si
Indicazione del dosaggio	No	Si	Si	Si	Si
Regolazione temperatura	Si	Si	Si	Si	Si
Centrifuga regolabile	Si	No	No	No	No
Scarico	Si	Si	Si	Si	Si
Risciacquo e Centrifuga	Si	Si	Si	Si	Si
Centrifuga	Si	Si	Si	Si	Si
Tensione (V)	220-230	220-230	220-230	220-230	220-230
Corrente (A)	10	10	10	10	10
Frequenza (Hz)	50	50	50	50	50
Resistenza (W)	1820	1820	1820	1820	1820
Peso lordo / netto (kg)	79 / 78	85 / 84	86 / 85	73 / 72	71 / 70
Dimensioni prodotto (AxLxP) (mm)	850x595x700	850x595x640	850x595x640	850x595x610	850x595x610
Tempo medio lavaggio cotone 60°C	360 min	360 min	360 min	240 min	240 min

Asciugatrici a pompa di calore PremiumCare: superlative, delicate e parsimoniose.

Tecnologia Sensor.

 La tecnologia a sensori modula il consumo di risorse in base alle necessità. Ciò consente di risparmiare energia e tempo, garantendo risultati eccellenti!

Pompa di calore PremiumCare: delicatezza e risparmio.

 Un flusso di aria calda misurato, tecnologie innovative e la particolare struttura del cestello tratteranno con incredibile delicatezza ogni capo, con consumi mai visti prima. Il calore impiegato per l'asciugatura viene sfruttato in un circuito termico chiuso prima di uscire dalla macchina.

3D AirCare - la nuova dimensione dell'asciugatura.

 Con 3D AirCare potete affidare tranquillamente il vostro maglione preferito all'asciugatore. Questa tecnologia consente di asciugare la biancheria e persino la lana¹ in modo particolarmente uniforme e delicato, grazie a un innovativo soffio d'aria 3D. La speciale struttura e il maggior volume del tamburo PremiumCare proteggono le fibre ed evitano la formazione di pieghe.



Più spazio per proteggere i capi.

Di più è meglio. Anche nell'asciugatura. Con una capienza fino a 9 kg, il tamburo innovativo di Bauknecht è una vera meraviglia salvaspazio che consente di asciugare delicatamente i capi, lasciando poche pieghe e risparmiando energia.



Efficienza energetica A+++ - una classe di risparmio esclusiva.

 Le asciugatrici a pompa di calore Bauknecht di classe energetica A+++ risparmiano fino al 68% di energia - un vantaggio non solo per il vostro portafogli ma anche per l'ambiente.²

SteamCare: un delicato trattamento con vapore per tutta la biancheria.

 Questa tecnologia sfrutta la forza naturale del vapore per distendere e rinfrescare perfettamente tutti i tessuti. L'umidità residua dei capi viene utilizzata in modo intelligente per ridurre la formazione delle pieghe.

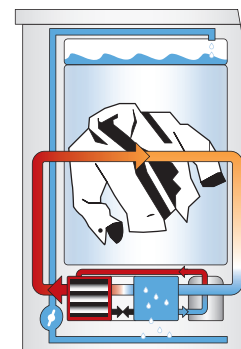

Kit di sovrapposizione: per maggiore spazio e comfort.

Il kit di sovrapposizione consente di fissare l'asciugatrice alla lavatrice con assoluta sicurezza, ottimizzando lo spazio. Particolarmente pratici i due elementi estraibili: il primo è un comodo ripiano, il secondo permette di appendere piccoli capi.

Asciugare delicatamente e risparmiando.

Grazie alla tecnologia con pompa di calore il consumo di energia delle nuove asciugatrici Bauknecht EcoStyle risulta nettamente ridotto. Il calore impiegato per asciugare la biancheria non viene fatto uscire subito dalla macchina, ma sfruttato continuamente in un circuito termico chiuso. Perciò l'asciugatrice consuma fino al 50% in meno di energia. Inoltre la bassa temperatura di lavoro di circa 40°C garantisce un'asciugatura particolarmente delicata.

Freschezza per l'asciugatrice.

Da utilizzare nell'asciugatrice affinché nella biancheria si diffonda lentamente un piacevole profumo di fresco e pulito. Per ulteriori informazioni e consulenza sull'attuale assortimento WPRO potete chiamare il numero 199 580 480.

Codice 480181700876



1. Per lana adatta all'asciugatura in asciugatrice
2. In riferimento al consumo annuale, rispetto ad un apparecchio Bauknecht di classe energetica B. Sulla base dell'indice di efficienza energetica (etichetta energetica 2014)

Asciugatrici



TK Platinum 982 I

- Classe di efficienza energetica A+++
- Tecnologia Pompa di calore
- Capacità cotone Kg 9
- Volume cestello lt.121
- Oblò vetro
- Tecnologia Sensor
- Programmi speciali: Piumone/trapunta
- Programma lana
- Livelli di asciugatura regolabili
- Opzione Gentile
- Avvio ritardato (h12)
- Indicatore di fine ciclo
- Indicatore serbatoio pieno
- Sistema flusso aria diagonale

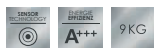

DISPONIBILITÀ 2016



TK Platinum 871 E

- Classe di efficienza energetica A++
- Tecnologia Pompa di calore
- Capacità cotone Kg 8
- Volume cestello lt.121
- Oblò vetro
- Tecnologia Sensor
- Programmi speciali Piumone/trapunta
- Programma lana
- Asciugatura a tempo 30-40-60-90 minuti
- Opzione Antipiega
- Opzione Gentile
- Avvio ritardato (h12)
- Indicatore di fine ciclo
- Indicatore serbatoio pieno
- Sistema flusso aria diagonale

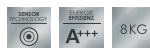

DISPONIBILITÀ 2016



TK PLUS 75B I

- Classe di efficienza energetica B
- Capacità cotone Kg 7
- Volume cestello lt.121
- Programmi speciali: Piumone/trapunta
- Programma lana
- Livelli di asciugatura regolabili
- Opzione Gentile
- Avvio ritardato (h12)
- Indicatore di fine ciclo
- Indicatore serbatoio pieno

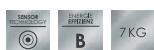

DISPONIBILITÀ 2016

Prospetto di programmi e funzioni delle asciugatrici

	TK Platinum 982 I	TK Platinum 871 E	TK PLUS 75B I
Caratteristiche principali			
Colore	Bianco	Bianco	Bianco
Classe di efficienza energetica	A+++	A++	B
Capacità cotone (Kg)	9	8	7
Consumo energetico totale annuo (kWh)	146	146	169
Consumi energetici kWh cotone asciutto armadio 60% umidità (kWh)	1,60	1,97	2,10
Tecnologia	Pompa di calore	Pompa di calore	Condensazione
Voltaggio (V)	230	230	230
Corrente (A)	10	10	10
Frequenza (Hz)	50	50	50
Resistenza (W)	550	950	951
Ruborosità (dba)	65	65	65
Dimensioni del prodotto (AxLxP) (mm)	875x640x675	875x640x 675	875x640x676
Profondità con porta aperta a 90° (mm)	1113	1113	1113
Volume cestello (lt)	121	121	122
Peso lordo / netto (kg)	49 / 47	49 / 47	49 / 47
Frontale	Oblò vetro	Oblò vetro	Oblò vetro
Programmi			
Sensor	Si	Si	No
Programmi speciali: Piumone/trapunta	Si	Si	Si
Programma lana	Si	Si	Si
Programma rapido cotone	Si	Si	Si
Funzione Vapore	Si	Si	No
Antipiega	Si	Si	Si
Asciugatura a tempo	Si	Si	No
Programma misti	Si	Si	Si
Asciugatura a tempo	Si	Si	No
Opzione vapore	Si	Si	No
Opzione Antipiega	Si	Si	No
Opzione jeans	Si	No	No
Caratteristiche			
Display	Si	Si	Si
Tempo residuo	Si	Si	Si
Livello di asciugatura a led	Si	Si	No
Indicatore di fine ciclo	Si	Si	Si
Indicatore serbatoio pieno	Si	Si	Si
Indicatore avanzamento	Si	Si	Si
Eco monitor	Si	Si	No
Controllo del livello di asciugatura	Si	Si	No
Tempo medio asciugatura cotone 60 C° (min)	240	169	170
Piedini regolabili	Si	Si	Si
Sistema flusso aria diagonale	Si	Si	Si
Top removibile	No	No	No
Capacità serbatoio (lt)	5	5	5
Avvio ritardato (H)	12	12	12



«Cucinare è ancora più divertente
se è qualcun altro a riordinare»

PowerDry, la lavastoviglie nr. 1 in assoluto: lavaggio e asciugatura in una sola ora¹!

Da una lavastoviglie innovativa non dovete aspettarvi solo pulizia ma anche perfezione nell'asciugatura. Per soddisfare queste elevate esigenze, Bauknecht ha sviluppato PowerDry: in un'ora le stoviglie sono pulite e asciutte.

Nuova soluzione: doppia circolazione dell'aria.

 PowerDry offre una nuova qualità nell'asciugatura, grazie al sistema a doppia circolazione d'aria. Le stoviglie risultano asciutte, senza gli effetti indesiderati, quali il vapore caldo o gli aloni residui su vetro e plastica.



Il grande vantaggio: PowerClean+.

 Con PowerClean+ è possibile lavare contemporaneamente bicchieri delicati, e padelle molto sporche. Gli ugelli ad alta pressione lavorano in modo mirato nella parte inferiore della lavastoviglie. E grazie al layout intelligente, le pentole si posizionano verticalmente, lasciando più spazio per un massimo di 10 piatti.²

Grazie a PowerClean+ dieci piatti in più.

Un altro vantaggio di PowerClean+: gli ugelli sono posizionati in modo che ci sia maggiore spazio per altre stoviglie. Così si possono anche invitare più ospiti.



**PowerDry:
asciuga in modo
impeccabile, sempre.**
Anche piatti e bicchieri di plastica escono dalla lavastoviglie perfettamente asciutti.



Solo 6 litri per ciclo di lavaggio.

 La massima parsimonia nel consumo d'acqua. Oggi si può pulire risparmiando – almeno con Bauknecht.



Light control.

La lavastoviglie Bauknecht è sempre più silenziosa, tanto che nelle versioni a scomparsa totale, prive di display e comandi esterni è perfino difficile accorgersi di quando è in funzione. Il nuovo sistema "Light Control" fa in modo che durante il ciclo di lavaggio venga proiettata una luce arancione sul pavimento proprio davanti alla lavastoviglie. Terminato il lavaggio la luce si spegne in modo da accorgersi facilmente quando il ciclo è terminato senza dover aprire per controllare.

¹ Per il programma «1 hour wash & dry», la funzione PowerClean non è disponibile.
² Rispetto ad una lavastoviglie Bauknecht delle stesse dimensioni senza PowerClean+, per il lavaggio di due pentole.

Tecnologie di lavaggio stoviglie e relative funzioni in un colpo d'occhio.

Le lavastoviglie Bauknecht vi sollevano dal fastidioso compito di rigovernare e proprio come desiderate: risparmiando acqua ed energia, accuratamente e delicatamente, in maniera rapida e silenziosa.

Doppia pulizia con il sistema Igiene+.

Nelle lavastoviglie Bauknecht, la combinazione tra filtro attivo Igiene+ e programma di lavaggio Igiene+ elimina i germi e i batteri, assicurando un lavaggio perfetto e la massima azione igienizzante.



Tecnologia Sensor.



Le moderne tecnologie di Bauknecht consentono di consumare solo l'energia e l'acqua indispensabili. Speciali sensori misurano costantemente il grado di sporcizia delle stoviglie e adattano di conseguenza automaticamente la quantità di acqua, la temperatura e il programma di lavaggio: per un risparmio fino al 50%. Per il bene dell'ambiente, ma non solo.



Nuova energy-label per le lavastoviglie.

La nuova energy-label europea è stata ampliata con le tre classi A+, A++ e A+++.

Inoltre viene indicato il consumo annuo di energia e acqua, sulla base di 280 cicli di lavaggio. La base di calcolo è costituita da diversi parametri, come il consumo di energia nel programma standard, il numero di coperti standard e le caratteristiche rilevanti per il consumo di energia.

Efficienza energetica.



Tutte le lavastoviglie Bauknecht hanno un'efficienza energetica particolarmente elevata. Molti modelli convincono già con le parsimoniose classi di efficienza energetica A+, A++, A+++.

Efficacia di asciugatura.

L'efficacia di asciugatura indica con quale efficienza la macchina asciuga le stoviglie. I modelli Bauknecht asciugano in modo particolarmente delicato. Con una ventola o con il calore della lavastoviglie stessa, secondo il modello.

Più spazio, più amici.

I nuovi cestelli e il ripiano ProSpace consentono maggior flessibilità nel carico.



Il ripiano per le posate ProSpace: comfort ancora maggiore.

Il nuovo ripiano per le posate ProSpace permette di sfruttare ancora meglio lo spazio. Grazie al nuovo design è possibile caricare il ripiano in orizzontale o in verticale. Così c'è spazio anche per le posate più lunghe.



Sssh, è in funzione il programma notte.



Il programma notte delle lavastoviglie Bauknecht consente un lavaggio assolutamente perfetto a 50 °C a bassa pressione e con un tempo più lungo. Con soli 39dB(A) è uno dei programmi notte più silenziosi in Europa.



Elettronica intelligente per risultati brillanti.

Molti comuni si riforniscono d'acqua da fonti diverse, in qualità differenti. Il regolatore elettronico miscela nel giusto rapporto acqua addolcita e acqua normale, in modo da lavare con acqua della durezza ottimale. Risultato: bicchieri scintillanti e stoviglie pulite e senza macchie con un consumo minimo di sale.



Massimo comfort che non passa inosservato.

Il vano interno delle lavastoviglie Bauknecht vi stupirà. Gli elementi estraibili stabili e maneggevoli del cestello superiore facilitano il caricamento. E i cestelli robusti e di alta qualità proteggono i vostri bicchieri e i vostri piatti durante il ciclo di lavaggio.

Bauknecht consiglia Wpro: prodotti eccellenti per l'uso e la cura della lavastoviglie.



Gel lavastoviglie

Prodotto super efficace e completo per un risultato brillante e una lunga vita alla lavastoviglie
Codice 48400008499



Sgrassante e decalcificante lavastoviglie

Con un solo ciclo di lavaggio a vuoto sgrassa e rimuove i depositi di calcare dalla lavastoviglie.
Codice 48400008388



Decalcificante per lavatrici e lavastoviglie in buste

Attiva 3 in 1: azione anticalcare, pulisce le parti interne e rimuove le incrostazioni di detergente. Indispensabile per la corretta manutenzione dell'elettrodomestico.
Codice 4000008555

Lavastoviglie da incasso



GSXP X384A3

- Classe di efficienza energetica A+++
- Classe di efficienza lavaggio A
- Classe di efficienza asciugatura A
- Capacità coperti 13
- Programmi 10
- Tecnologia Sensor
- PowerClean+
- PowerDry
- Light Control
- Rapido
- Cristalli
- Programma notturno
- Opzione tablet «All in one»
- Partenza ritardata 24 h
- Cestello superiore regolabile
- Consumo acqua annuo (lt) 2800
- Potenza sonora (dba) 44



GSXK 8214 A2

- Classe di efficienza energetica A++
- Classe di efficienza lavaggio A
- Classe di efficienza asciugatura A
- Capacità coperti 13
- Programmi 6
- Tecnologia Sensor
- PowerClean+
- Light Control
- Rapido
- Cristalli
- Programma notturno
- Opzione tablet «All in one»
- Partenza ritardata 24 h
- Cestello superiore regolabile
- Consumo acqua annuo (lt) 2520
- Potenza sonora (dba) 42



Lavastoviglie da incasso



GSX 61204 A++

- Classe di efficienza energetica A++
- Classe di efficienza lavaggio A
- Classe di efficienza asciugatura A
- Capacità coperti 13
- Programmi 6
- Tecnologia Sensor
- Prelavaggio
- Rapido
- Quotidiano 60°C
- Eco 50°C
- Programma vapore
- Mezzocarico
- Opzione tablet "All in one"
- Partenza ritardata 24 h
- Cestello superiore regolabile
- Consumo acqua annuo (lt) 2800
- Potenza sonora (dba) 48



GSXK 5011 A+

- Classe di efficienza energetica A+
- Classe di efficienza lavaggio A
- Classe di efficienza asciugatura A
- Capacità coperti 12
- Programmi 5
- Prelavaggio
- Rapido
- Eco 50°C
- Intensivo 70°C
- Mezzocarico
- Opzione tablet "All in one"
- Partenza ritardata 8 h
- Cestello superiore regolabile
- Consumo acqua annuo (lt) 3360
- Potenza sonora (dba) 48



Lavastoviglie da incasso



GSIK 8254 A2 P

- Classe di efficienza energetica A++
- Classe di efficienza lavaggio A
- Classe di efficienza asciugatura A
- Capacità coperti 13
- Programmi 8
- Tecnologia Sensor
- PowerClean+
- Prelavaggio
- Rapido
- Cristalli
- Quotidiano 60°C
- Eco 50°C
- Programma notturno
- Opzione tablet "All in one"
- Partenza ritardata 24 h
- Terzo cestello
- Cestello superiore regolabile
- Cestello superiore removibile
- Consumo acqua annuo (lt) 1680
- Potenza sonora (dba) 42



GSIK 5011 IN A+

- Classe di efficienza energetica A+
- Classe di efficienza lavaggio A
- Classe di efficienza asciugatura A
- Capacità coperti 12
- Programmi 5
- Prelavaggio
- Rapido
- Eco 50°C
- Intensivo 70°C
- Multizona/Mezzocarico
- Opzione tablet "All in one"
- Partenza ritardata 8h
- Cestello superiore regolabile
- Consumo acqua annuo (lt) 3360
- Potenza sonora (dba) 48



GCXP 71102 A+

- Classe di efficienza energetica A+
- Classe di efficienza lavaggio A
- Classe di efficienza asciugatura A
- Capacità coperti 9
- Programmi 7
- Tecnologia Sensor
- Prelavaggio
- Rapido
- Cristalli
- Quotidiano 60°C
- Eco 50°C
- Intensivo 65°C
- Opzione tablet "All in one"
- Partenza ritardata 24h
- Cestello superiore regolabile
- Consumo acqua annuo (lt) 2940
- Potenza sonora (dba) 47
- Larghezza 45 cm

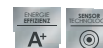

Lavastoviglie a libera installazione



GSFP X284A3P

- Classe di efficienza energetica A+++
- Classe di efficienza lavaggio A
- Classe di efficienza asciugatura A
- Capacità coperti 13
- Programmi 10
- Tecnologia Sensor
- PowerClean+
- Prelavaggio
- Rapido
- Cristalli
- Quotidiano 60°C
- Eco 50°C
- Programma vapore
- Programma notturno
- Multizona
- Opzione tablet "All in one"
- Partenza ritardata 24 h
- Cestello superiore regolabile
- Cestello superiore removibile
- Consumo acqua annuo (lt) 2800
- Potenza sonora (dba) 44
- Dimensioni prodotto AxLxP (mm) 850x597x590



GSF 81454 A++ PT

- Classe di efficienza energetica A++
- Classe di efficienza lavaggio A
- Classe di efficienza asciugatura A
- Capacità coperti 13
- Programmi 8
- Tecnologia Sensor
- PowerClean+
- Prelavaggio
- Rapido
- Cristalli
- Quotidiano 60°C
- Eco 50°C
- Programma vapore
- Programma notturno
- Multizona
- Opzione tablet "All in one"
- Partenza ritardata 24 h
- Cestello superiore regolabile
- Cestello superiore removibile
- Consumo acqua annuo (lt) 1680
- Potenza sonora (dba) 42
- Dimensioni prodotto AxLxP (mm) 850x597x590



GSF 81414 A++ WS

- Classe di efficienza energetica A++
- Classe di efficienza lavaggio A
- Classe di efficienza asciugatura A
- Capacità coperti 13
- Programmi 8
- Tecnologia Sensor
- PowerClean+
- Prelavaggio
- Rapido
- Cristalli
- Quotidiano 60°C
- Eco 50°C
- Programma vapore
- Programma notturno
- Multizona
- Opzione tablet "All in one"
- Partenza ritardata 24 h
- Cestello superiore regolabile
- Cestello superiore removibile
- Consumo acqua annuo (lt) 2520
- Potenza sonora (dba) 42
- Dimensioni prodotto AxLxP (mm) 850x597x590



Lavastoviglie a libera installazione



GSKF 6274A21

- Classe di efficienza energetica A++
- Classe di efficienza lavaggio A
- Classe di efficienza asciugatura A
- Capacità coperti 13
- Programmi 6
- Tecnologia Sensor
- Prelavaggio
- Rapido
- Quotidiano 60°C
- Eco 50°C
- Programma vapore
- Mezzocarico
- Opzione tablet "All in one"
- Partenza ritardata 24 h
- Terzo cestello
- Consumo acqua annuo (lt) 2800
- Potenza sonora (dba) 48
- Dimensioni prodotto AxLxP (mm) 850x597x590



GSF 61204 A++ WS

- Classe di efficienza energetica A++
- Classe di efficienza lavaggio A
- Classe di efficienza asciugatura A
- Capacità coperti 13
- Programmi 6
- Tecnologia Sensor
- Prelavaggio
- Rapido
- Quotidiano 60°C
- Eco 50°C
- Programma vapore
- Mezzocarico
- Opzione tablet "All in one"
- Partenza ritardata 24 h
- Cestello superiore regolabile
- Consumo acqua annuo (lt) 2800
- Potenza sonora (dba) 48
- Dimensioni prodotto AxLxP (mm) 850x597x590



Prospetto di programmi e funzioni delle lavastoviglie

	GSXP X384A3	GSXK 8214A2	GSX 61204 A++
Prestazioni			
Tipologia	Scomparsa totale	Scomparsa totale	Scomparsa totale
Colore	Silver	Silver	Silver
Classe di efficienza energetica	A+++	A++	A++
Classe di efficienza lavaggio	A	A	A
Classe di efficienza asciugatura	A	A	A
Consumo energia kW/h anno	234	262	262
Consumo acqua annuo (lt)	2800	2520	2800
Durata ciclo standard (min)	240	240	240
Potenza sonora (dba)	44	42	48
Capacità coperti	13	13	13
Programmi			
Programmi	10	6	6
PowerClean+	Si	Si	No
PowerDry	Si	No	No
Light Control	Si	Si	No
Sensor	Si	Si	Si
Prelavaggio	Si	No	Si
Rapido	Si	Si	Si
Cristalli	Si	Si	No
Quotidiano 60°C	Si	No	Si
Eco 50°C	Si	Si	Si
Intensivo 65°C	Si	No	No
Intensivo 70°C	Si	No	No
Programma vapore	Si	No	Si
Programma notturno	Si	Si	No
Caratteristiche			
Multizona/Mezzocarico	Si	No	Si
Opzione tablet "All in one"	Si	Si	Si
Filtro	Si	Autopulente	Autopulente
Indicatore brillantante	Si	Si	Si
Indicatore sale	Si	Si	Si
Partenza ritardata (H)	24	24	24
Sistema di asciugatura	Statico	Statico	Statico
Sistema anti-allagamento	Totale	Totale	Totale
Indicatore digitale tempo residuo	Si	Si	Si
Allacciamento acqua calda fino a°C	60	60	60
Indicatore acustico di fine ciclo	Si	Si	Si
Terzo cestello	Si	No	No
Cestello superiore regolabile	Si	Si	Si
Cestello superiore removibile	Si	No	No
Dati tecnici e dimensioni			
Tensione (V)	220-230	220-230	220-230
Frequenza (Hz)	50	50	50
Corrente (A)	10	10	10
Resistenza (Kw)	2040 ; 1870	2040 ; 1870	2040 ; 1870
Piedini regolabili	Si	Si	Si
Altezza massima piedini regolabili (mm)	80	80	80
Profondità con anta aperta a 90° (mm)	1150	1150	1150
Peso lordo / netto (Kg)	42,2 / 41	42 / 41	42 / 41
Dimensioni prodotto	820x597x555	820x597x555	820x597x555
Dimensioni incasso AxLxP (mm)	820x600x570	820x600x570	820x600x570

Prospetto di programmi e funzioni delle lavastoviglie

	GSXK 5011 A+	GSIK 8254A2P	GSIK 5011 IN A+	GCXP 71102 A+
Prestazioni				
Tipologia	Scomparsa totale	Cruscotto	Cruscotto	Scomparsa totale
Colore	Silver	Inox pro-touch	Inox	Silver
Classe di efficienza energetica	A+	A++	A+	A+
Classe di efficienza lavaggio	A	A	A	A
Classe di efficienza asciugatura	A	A	A	A
Consumo energia kWh/anno	291	262	290	222
Consumo acqua annuo (lt)	3360	1680	3360	2940
Durata ciclo standard (min)	170	240	170	160
Potenza sonora (dba)	48	42	48	47
Capacità coperti	12	13	12	9
Programmi				
Programmi	5	8	5	7
PowerClean+	No	Si	No	No
PowerDry	No	No	No	No
Light Control	No	No	No	No
Sensor	No	Si	No	Si
Prelavaggio	Si	Si	Si	Si
Rapido	Si	Si	Si	Si
Cristalli	No	Si	No	Si
Quotidiano 60°C	No	Si	No	Si
Eco 50°C	Si	Si	Si	Si
Intensivo 65°C	No	No	No	Si
Intensivo 70°C	Si	No	Si	No
Programma vapore	No	No	No	No
Programma notturno	No	Si	No	No
Caratteristiche				
Multizona/Mezzocarico	Si	No	Si	No
Opzione tablet "All in one"	Si	Si	Si	Si
Filtro	Autopulente	Autopulente	Autopulente	Plastica
Indicatore brillantante	Si	Si	Si	Si
Indicatore sale	Si	Si	Si	Si
Partenza ritardata (H)	8	24	8	24
Sistema di asciugatura	Statico	Statico	Statico	Statico
Sistema anti-allagamento	Totale	Totale	Totale	Totale
Indicatore digitale tempo residuo	No	Si	No	No
Allacciamento acqua calda fino a °C	60	60	60	60
Indicatore acustico di fine ciclo	Si	Si	Si	No
Terzo cestello	No	Si	No	No
Cestello superiore regolabile	Si	Si	Si	Si
Cestello superiore removibile	No	Si	No	No
Dati tecnici e dimensioni				
Tensione (V)	220-230	220-230	220-230	220-240
Frequenza (Hz)	50	50	50	50
Corrente (A)	10	10	10	10
Resistenza (Kw)	2040 ; 1870	2040 ; 1870	2040 ; 1870	1800
Piedini regolabili	Si	Si	Si	Si
Altezza massima piedini regolabili (mm)	80	80	80	60
Profondità con anta aperta a 90° (mm)	1150	1150	1150	1145
Peso lordo / netto (Kg)	42 / 41	42 / 43	44,2 / 43	48,5 / 43,5
Dimensioni prodotto AxLxP (mm)	820x597x555	820x597x570	820x597x570	820x445x538
Dimensioni incasso AxLxP (mm)	820x600x570	820x600x570	820x600x570	820x45x580

Prospetto di programmi e funzioni delle lavastoviglie

	GSFP X284A3P	GSF 81454 A++ PT	GSF 81414 A++ WS	GSFK 6274A2I	GSF 61204 A++ WS
Prestazioni					
Tipologia	Libera installazione	Libera installazione	Libera installazione	Libera installazione	Libera installazione
Colore	Inox	Inox	Bianco	Inox	Bianco
Classe di efficienza energetica	A+++	A++	A++	A++	A++
Classe di efficienza lavaggio	A	A	A	A	A
Classe di efficienza asciugatura	A	A	A	A	A
Consumo energia kWh anno	234	262	262	262	262
Consumo acqua annuo (lt)	2800	1680	2520	2800	2800
Durata ciclo standard (min)	240	240	240	230	240
Potenza sonora (dba)	44	42	42	48	48
Capacità coperti	13	13	13	13	13
Programmi					
Programmi	10	8	8	6	6
PowerClean+	Si	Si	Si	No	No
PowerDry	Si	No	No	No	No
Light Control	No	No	No	No	No
Sensor	Si	Si	Si	Si	Si
Prelavaggio	Si	Si	Si	Si	Si
Rapido	Si	Si	Si	Si	Si
Cristalli	Si	Si	Si	No	No
Quotidiano 60°C	Si	Si	Si	Si	Si
Eco 50°C	Si	Si	Si	Si	Si
Intensivo 65°C	Si	No	No	No	No
Intensivo 70°C	Si	No	No	No	No
Programma vapore	No	Si	Si	Si	Si
Programma notturno	Si	Si	Si	No	No
Caratteristiche					
Multizona/Mezzocarico	Si	Si	Si	Si	Si
Opzione tablet "All in one"	Si	Si	Si	Si	Si
Filtro	Si	Autopulente	Autopulente	Autopulente	Autopulente
Indicatore brillantante	Si	Si	No	No	Si
Indicatore sale	Si	Si	No	Si	Si
Partenza ritardata (H)	24	24	24	24	24
Sistema di asciugatura	Si	Statico	Statico	Statico	Statico
Sistema anti-allagamento	Totale	Totale	Totale	Totale	Totale
Indicatore digitale tempo residuo	Si	Si	Si	Si	Si
Allacciamento acqua calda fino a°C	60	60	60	60	60
Indicatore acustico di fine ciclo	Si	Si	Si	Si	Si
Terzo cestello	Si	No	No	Si	No
Cestello superiore regolabile	Si	Si	Si	Si	Si
Cestello superiore removibile	Si	Si	Si	Si	No
Dati tecnici e dimensioni					
Tensione (V)	220-230	220-230	220-230	220-230	220-230
Frequenza (Hz)	50	50	50	50	50
Corrente (A)	10	10	10	10	10
ResistenzaKw	2040 ; 1870	2040 ; 1870	2040 ; 1870	2040 ; 1870	2040 ; 1870
Piedini regolabili	No	No	No	No	No
Altezza massima piedini regolabili (mm)	14	14	14	14	14
Profondità con anta aperta a 90° (mm)	1150	1150	1150	1150	1150
Peso lordo / netto (Kg)	52,2 / 51	52 / 51	52 / 51	52 / 51	52 / 51
Dimensioni prodotto AxLxP (mm)	850x597x590	850x597x590	850x597x590	850x597x590	850x597x590
Dimensioni incasso AxLxP (mm)	850x597x590	850x597x590	850x597x590	850x597x590	850x597x590

A man with dark, curly hair and a beard is looking directly at the camera. He is wearing a light blue button-down shirt and dark trousers. He is holding a bunch of four bright red tomatoes with green stems in his right hand, extending it towards the viewer. The background is a plain, light-colored wall.

«Con Bauknecht, i vostri
pomodori resteranno freschi
quattro volte più a lungo.» ¹

Tecnologia del freddo ProFresh. La differenza si vede e si gusta.

Bauknecht porta idee fresche nella vostra cucina - con le combinazioni frigo-congelatore Ultimate NoFrost che colpiscono non solo per le loro tecnologie innovative che mantengono freschi più a lungo i vostri alimenti ma anche per un design d'eccellenza.

Grazie a ProFresh, la tecnologia intelligente che stupisce quattro volte, gli alimenti rimangono freschi fino a quattro volte più a lungo¹, oltre che sani ed appetitosi.



I professionisti del freddo e del risparmio.

Quando si tratta di conservare gli alimenti, vale la pena fare attenzione a qualità e potenza. I professionisti del freddo Bauknecht sono gelidi calcolatori in materia di risparmio e convincono con le più alte classi di efficienza energetica A+++ e A++.

Protezione dai batteri.

L'aria che circola nel vano frigorifero viene fatta passare attraverso il filtro Igiene e depurata al 100%. Il filtro protegge dai batteri per sei mesi, dopodiché potete sostituirlo semplicemente.



Zona 0° – freschezza a portata di pulsante.

Due sensori e un ventilatore garantiscono una conservazione ottimale a una temperatura ideale di circa 0 °C. I sensori riconoscono eventuali oscillazioni della temperatura e il ventilatore si accende e si spegne automaticamente per regolare temperatura e umidità nella zona. Se si desidera utilizzare la zona 0° come un normale cassetto, basta disattivare la funzione.



ProFresh – un sistema di freschezza.

Per la conservazione perfetta degli alimenti sono fondamentali due componenti: temperatura e umidità dell'aria. La regolazione elettronica dell'umidità ProFresh, mantiene l'umidità dell'aria nel frigorifero a un valore costante fra il 70 e l'85% a tutti i livelli: ciò crea condizioni ottimali per i vostri alimenti perché conservano più a lungo il loro tenore di umidità. Risultato: con ProFresh tutto resta fresco quattro volte più a lungo¹.



Sistema d'illuminazione innovativo, una visuale perfetta sul vano interno.

Con l'innovativa illuminazione a LED si gode di una visuale perfetta. A seconda dell'apparecchio, le luci a LED sono collocate sulla parte superiore o sulle pareti laterali.



Ultimate NoFrost - il clima ideale per gli alimenti, senza ghiaccio.

La straordinaria tecnologia Ultimate NoFrost garantisce il clima di freschezza ideale per alimenti freschi congelati. Grazie a due sistemi NoFrost separati si evita il passaggio degli odori tra scomparto frigo e congelatore, rendendo superflue le laboriose operazioni di sbrinamento.

Conservare in modo pratico tenendo tutto sott'occhio.

I frigoriferi Bauknecht si adattano alle vostre esigenze, e non viceversa. L'interno ben illuminato garantisce comfort e visibilità grazie ai ripiani in cristallo flessibili e ai supporti intelligenti. Ogni alimento va sistemato nel posto giusto, in tal modo si conserva il più a lungo possibile e si preservano sapori e vitamine in modo ottimale.

Carne fresca, pesce e semiconservate con l'indicazione «Conservare al fresco» vanno riposti sopra al ripiano del cassetto della verdura ma non nel vano congelatore. Conservate il pesce o la carne in un contenitore chiuso nella zona 0°.

Il luogo ideale per frutta, verdura e insalata sono i cassetti. L'insalata e la verdura si conservano più a lungo se non confezionate.

Latticini, cibi pronti, avanzi, prodotti da forno e salumi affumicati vanno riposti sui ripiani superiori. Il formaggio va conservato possibilmente nella sua confezione originale.

Uova, burro e alimenti in confezioni sigillate vanno riposti negli scomparti superiori della porta.

Le bibite che vanno raffreddate poco si ripongono nei ripiani retroporta.

Gli alimenti congelati e da congelare si conservano nel vano congelatore ❄️❄️❄️.



Nei modelli con ProFresh, gli alimenti possono essere disposti liberamente poiché la temperatura è uniforme in tutto il frigo.

Frigoriferi a libera installazione



KSN 4T A+ IN

- Classe di efficienza energetica A+
- Sensore umidità
- Ventola frigorifero
- Ripiani in cristallo
- Display temperature
- Congelamento rapido
- Segnalazione black out
- Capacità 526lt
- Dimensioni del prodotto AxLxP (mm)
1850x910x750



KGNF 20P A3+ IN

- Classe di efficienza energetica A+++
- Dynamic Intelligence ProFresh
- Display temperature
- Sensore umidità
- Tecnologia Ultimate NoFrost
- Ventola frigorifero
- Filtro antibatterico Microban
- Ripiani in cristallo
- Cassetto aggiuntivo a bassa temperatura
- Raffreddamento rapido
- Congelamento rapido
- Segnalazione black out
- Capacità 388lt
- Dimensioni del prodotto AxLxP (mm)
2010x595x665



KGNF 18K A3+ IN

- Classe di efficienza energetica A+++
- Tecnologia Ultimate NoFrost
- Illuminazione a LED
- Ventola frigorifero
- Filtro antibatterico Microban
- Ripiani in cristallo
- Maxi cassetto verdura Hygienic Box
- Maxi cassetto congelatore
- Acciaio anti-impronta
- Raffreddamento rapido
- Capacità 356lt
- Dimensioni del prodotto AxLxP (mm)
1885x595x665



DISPONIBILITÀ 2016

Frigoriferi a libera installazione



KGNF 18 A3+ IN

- Classe di efficienza energetica A+++
- Dynamic Intelligence ProFresh
- Tecnologia Ultimate NoFrost
- Illuminazione a LED
- Sensore umidità
- Ventola frigorifero
- Filtro antibatterico Microban
- Ripiani in cristallo
- Display temperature
- Congelamento rapido
- Segnalazione black out
- Capacità 356lt
- Dimensioni del prodotto AxLxP (mm)
1885x596x665



KGLFI 18 A2+ IN

- Classe di efficienza energetica A++
- Illuminazione a LED
- Ventola frigorifero
- Ripiani in cristallo
- Maxi cassetto congelatore
- Disponibile anche bianco KGLFI 18 A2+ WS
- Capacità 339lt
- Dimensioni del prodotto AxLxP (mm)
1885 X 595 X 655



KDN 5540 A+ PT

- Classe di efficienza energetica A+
- Tecnologia No Frost congelatore
- Illuminazione a LED
- Ventola frigorifero
- Filtro antibatterico Microban
- Ripiani in cristallo
- Maxi cassetto verdura Hygienic Box
- Acciaio anti-impronta
- Congelamento rapido
- Capacità 482lt
- Dimensioni del prodotto AxLxP (mm)
1875x710x750



DISPONIBILITÀ 2016

Frigoriferi a libera installazione



KGN 5383 A3+ FRESH IL

- Classe di efficienza energetica A+++
- ProFresh
- Illuminazione a LED
- Ventola frigorifero
- Filtro antibatterico Microban
- Ripiani in cristallo
- Controllo umidità
- Congelamento rapido
- Capacità 454lt
- Dimensioni del prodotto AxLxP (mm)
1875x710x750



KD 320 A++ WS

- Classe di efficienza energetica A++
- Ripiani in cristallo
- Rumorosità 39 dBA
- Capacità 320lt
- Dimensioni del prodotto AxLxP (mm)
1705x595x640



KDA 2460 A+ IO /WS

- Classe di efficienza energetica A+
- Ripiani in cristallo
- Maxi cassetto verdura Hygienic Box
- Rumorosità 40 dBA
- Disponibile anche in bianco: KDA 2460 A+ WS
- Capacità 230lt
- Dimensioni del prodotto AxLxP (mm)
1440x540x595



DISPONIBILITÀ 2016

Frigoriferi a libera installazione



KR 19F3 A++ WS

- Classe di efficienza energetica A++
- Tecnologia ProFresh
- Filtro antibatterico Microban
- Ripiani in cristallo
- Rumorosità 38 dBa
- Capacità 371lt
- Dimensioni del prodotto AxLxP (mm)
1850x595x630



DISPONIBILITÀ 2016



KR 1883 A2+

- Classe di efficienza energetica A++
- Ripiani in cristallo
- Rumorosità 39 dBa
- Capacità 130 lt
- Dimensioni del prodotto AxLxP (mm)
850x550x580



DISPONIBILITÀ 2016

Frigoriferi da incasso



KGIS 3194 A++ SF

- Classe di efficienza energetica A++
- Tecnologia ProFresh
- Ventola frigorifero
- Filtro antibatterico Microban
- Controllo umidità
- Ripiani in cristallo
- Congelamento rapido
- Raffreddamento rapido
- Capacità 310lt
- Dimensioni del prodotto AxLxP (mm)
1935x540x545



KGIE 1180 SF A++

- Classe di efficienza energetica A++
- Tecnologia ProFresh
- Ventola frigorifero
- Filtro antibatterico Microban
- Controllo umidità
- Ripiani in cristallo
- Congelamento rapido
- Raffreddamento rapido
- Capacità 277lt
- Dimensioni del prodotto AxLxP (mm)
1770x540x545



KGIE 1182A+

- Classe di efficienza energetica A+
- Illuminazione a LED
- Ripiani in cristallo
- Maxi cassetto frutta/verdura
- Maxi cassetto congelatore
- Rumorosità 35 dBa
- Capacità 277lt
- Dimensioni del prodotto AxLxP (mm)
1770x540x545



DISPONIBILITÀ 2016

Frigoriferi da incasso



KGN 3185 A++

- Classe di efficienza energetica A++
- Tecnologia No Frost congelatore
- Filtro antibatterico Microban
- Ripiani in cristallo
- Comparto 0°
- Capacità 282 lt
- Rumorosità 38 dBa
- Dimensioni del prodotto AxLxP (mm)
1770x540x545



BDP 28A++

- Classe di efficienza energetica A++
- Ripiani in cristallo
- Maxi cassetto frutta/verdura
- Capacità 241lt
- Rumorosità 36 dBa
- Dimensioni del prodotto AxLxP (mm)
1576x540x545



KDI 1142/A+

- Classe di efficienza energetica A+
- Ripiani in cristallo
- Maxi cassetto frutta/verdura
- Capacità 222 lt
- Rumorosità 35 dBa
- Dimensioni del prodotto AxLxP (mm)
1440x540x545



DISPONIBILITÀ 2016

Congelatori a libera installazione



GTE 220 A3+

DISPONIBILITÀ 2016

- Classe di efficienza energetica A+++
- Volume 216lt
- Congelamento rapido
- Termostato regolabile
- Capacità 220 lt
- Dimensioni del prodotto AxLxP (mm) 916x1180x698



GK 1883 A2+

DISPONIBILITÀ 2016

- Classe di efficienza energetica A++
- Volume 88lt
- Termostato regolabile
- Capacità 91 lt
- Dimensioni del prodotto AxLxP (mm) 850x550x580



GKN 19F3 A++ WS

DISPONIBILITÀ 2016

- Classe di efficienza energetica A++
- Tecnologia No Frost
- Green intelligence
- Volume 252lt
- Congelamento rapido
- Termostato regolabile
- Capacità 291 lt
- Dimensioni del prodotto AxLxP (mm) 1875x595x645



Prospetto di programmi e funzioni dei frigoriferi

	KSN 4T A+ IN	KGNF 20P A3+ IN	KGNF 18K A3+ IN	KGNF 18 A3+ IN	KGLFI 18 A2+ IN	KGLFI 18 A2+ WS
Prestazioni						
Tipologia	4 Porte	Combinato FS	Combinato FS	Combinato FS	Combinato FS	Combinato FS
Colore	Inox	Optic Inox	Optic Inox	Optic Inox	Optic Inox	Bianco
Capacità lorda totale (lt)	526	388	356	356	339	339
Classe di efficienza energetica	A+	A+++	A+++	A+++	A++	A++
Consumo energetico annuo (kWh)	459	167	161	163	243	243
Volume utile scomparto alimenti freschi (lt)	362	252	222	222	228	228
Volume utile scomparto alimenti congelati (lt)	164	94	94	97	111	111
Numero compressori	1	1	1	1	1	1
Prestazioni congelatore	****	****	****	****	****	****
Autonomia conservazione senza energia (h)	12	22	22	16	24	24
Capacità di congelamento (kg/24h)	18	15.5	15.5	15.5	5	5
Classe climatica	T	SN-T	SN-T	SN-T	SN-T	SN-T
Temperature di esercizio	10°C - 43°C	10°C - 43°C	10°C - 43°C	10°C - 43°C	10°C - 43°C	10°C - 43°C
Rumorosità dB(a)	45	39	39	39	38	38
Corrente (A)	1,7	10	10	10	10	10
Tensione (V)	220-240	220-240	220-240	220-240	220-240	220-240
Frequenza (Hz)	50	50	50	50	50	50
Caratteristiche principali						
Tecnologia Dynamic Intelligence/ ProFRESH	No/No	Si/Si	No/No	Si/Si	No/No	No/No
Tecnologia No Frost	Si (Total)	Si (Ultimate)	Si (Ultimate)	Si (Ultimate)	No	No
Ventilatore frigorifero	Si	Si	Si	Si	No	No
Filtro antibatterico Microban	No	Si	Si	Si	No	No
Display	Si	Si	Si	Si	No	No
Luce interna	Si	Si	Si	Si	Si	Si
Sistema Multiflow 3D	No	Si	Si	Si	No	No
Controllo umidità	No	Si	No	Si	No	No
Nr. Ripiani frigorifero/Tipo	4 / Cristallo	5 / Cristallo	4 / Cristallo	4 / Cristallo	4 / Cristallo	4 / Cristallo
Comparto Zona 0° per carne e pesce	Si	No	No	No	No	No
Cassetto frutta e verdura	Si	Si	Si	No	No	No
Numero balconcini	3	4	3	3	3	3
Nr. Ripiani Freezer	3	3	3	3	3	3
Nr. Cassetti frigorifero	4	2	2	1	1	1
Funzione Vacanza	No	No	No	No	No	No
Funzione Party	No	Si	Si	Si	No	No
Congelamento rapido	Si	Si	Si	Si	No	No
Termostato frigo	Si	Si	Si	Si	Si	Si
Termostato congelatore	No	Si	Si	Si	No	No
Raffreddamento rapido	Si	Si	Si	Si	Si	Si
Stand-by	Si	Si	Si	Si	No	No
Allarme porta aperta congelatore/frigo	Si	Si	Si	Si	No	No
Segnalazione black out	Si	Si	Si	Si	No	No
Dimensioni						
Dimensioni del prodotto AxLxP (mm)	1850x910x750	2010x595x665	1885x595x665	1885x595x665	1885x595x655	1885x595x655
Peso netto / lordo (kg)	147,5 / 158,16	76 / 79	71 / 74	71 / 74	69 / 72	69 / 72
Dimensioni del vano per l'incasso AxLxP (mm)	-	-	-	-	-	-
Reversibilità porte	No	Si	Si	Si	Si	Si
Piedini regolabili	Si	Si	Si	Si	Si	Si

Prospetto di programmi e funzioni dei frigoriferi

	KGN 5383 A3+ FRESH IL	KDN 5540 A+ PT	KD 320 A++ WS	KDA 2460 A+IO	KR 19F3 A++ WS	KR 1883 A2+
Prestazioni						
Tipologia	Combinato FS	Doppia porta FS	Doppia porta FS	Doppia porta FS	Monoporta	Monoporta
Colore	Techno steel	Inox	Bianco	Silver/Bianco	Bianco	Bianco
Capacità lorda totale (lt)	454	482	320	230	371	130
Classe di efficienza energetica	A+++	A+	A++	A+	A++	A++
Consumo energetico annuo (kWh)	195	368	228	212	114	90
Volume utile scomparto alimenti freschi (lt)	282	341	229	187	363	128
Volume utile scomparto alimenti congelati (lt)	138	109	88	40	-	-
Numero compressor	1	1	1	40	1	1
Prestazioni congelatore	****	****	****	****	****	****
Autonomia conservazione senza energia (h)	28	24	30	9	24	24
Capacità di congelamento (kg/24h)	11	4,5	4	2,5	-	-
Classe climatica	SN-T (EN153)	N-T (EN153)	N-T (EN153)	N	SN-T (EN153)	N
Temperature di esercizio	10°C - 43°C	16°C - 43°C	16°C - 43°C	16°C - 32°C	16°C - 32°C	16°C - 32°C
Rumorosità (dba)	40	42	39	40	38	40
Corrente (A)	10	10	10	16	10	16
Tensione (V)	220-240	220-240	220-240	220-240	220-240	220-240
Frequenza (Hz)	50	50	50	50	50	50
Caratteristiche principali						
Tecnologia Dynamic Intelligence/ ProFresh	Si/Si	No/No	No/No	No/No	Si/Si	No/No
Tecnologia No Frost	No	Si (Freezer)	No	No	No	No
Ventilatore frigorifero	Si	Si	No	No	Si	No
Filtro antibatterico Microban	Si	Si	No	No	Si	No
Display	Si	Si	Si	No	Si	Si
Luce interna	Si	Si	Si	No	Si	Si
Sistema Multiflow 3D	Si	Si	No	No	No	No
Controllo umidità	Si	No	No	Si	No	No
Nr. Ripiani frigorifero/Tipo	4 / Cristallo	5 / Cristallo	4 / Cristallo	4 / Cristallo	6 / Cristallo	3 / Cristallo
Comparto Zona 0° per carne e pesce	No	No	No	No	No	No
Cassetto frutta e verdura	No	Si	Si	No	No	No
Numero balconcini	4	3	3	3	5	2
Nr. Ripiani Freezer	2	-	-	-	-	-
Nr. Cassetti frigorifero	1	1	-	1	2	1
Funzione Vacanza	No	No	No	No	Si	No
Funzione Party	No	No	No	Si	No	No
Congelamento rapido	Si	No	No	No	No	No
Termostato frigo	Si	Si	Si	Si	Si	No
Termostato congelatore	Si	Si	No	No	No	No
Raffreddamento rapido	Si	Si	No	No	No	No
Stand-by	Si	No	Si	No	Si	No
Allarme porta aperta congelatore/frigo	No	No	No	No	No	No
Segnalazione black out	Si	No	No	No	No	No
Dimensioni						
Dimensioni del prodotto AxLxP (mm)	1875x710x750	1875x710x750	1705x595x640	1440x540x595	1850x595x630	850x550x580
Peso netto / lordo (kg)	87 / 89	80 / 82	55 / 57	45,4 / 48,4	62 / 64	27 / 29
Dimensioni del vano per l'incasso AxLxP (mm)	-	-	-	-	-	-
Reversibilità porte	Si	Si	Si	Si	Si	Si
Piedini regolabili	Si	Si	Si	Si	Si	Si

Prospetto di programmi e funzioni dei frigoriferi

	KGIS 3194 A++ SF	KGN 3185 A++	KGIE 1180 SF A++	KGIE 1182 A+	BDP 28 A++	KDI 1142/A+
Prestazioni						
Tipologia	Combinato BI	Combinato BI	Combinato BI	Combinato BI	Doppia porta BI	Doppia porta BI
Colore	Inox	Bianco	Bianco	Bianco	Bianco	Bianco
Capacità lorda totale (lt)	310 L	282	277	277	241	222
Classe di efficienza energetica	A++	A++	A++	A+	A++	A+
Consumo energetico annuo (kWh)	247	234	235	299	199	252
Volume utile scomparto alimenti freschi (lt)	228	201	195	195	191	178
Volume utile scomparto alimenti congelati (lt)	80	63	80	80	49	42
Numero compressori	1	1	1	1	1	42
Prestazioni congelatore	****	****	****	****	****	****
Autonomia conservazione senza energia (H)	19	15	19	19	17	15
Capacità di congelamento (kg/24h)	3,5	3,5	3,5	3,5	2,5	2,5
Classe climatica	SN-T	SN-T	SN-T	SN-T	SN-ST	N-ST
Temperature di esercizio	10°C - 43°C	10°C - 43°C	10°C - 43°C	10°C - 43°C	10°C - 38°C	16°C - 38°C
Rumorosità (dba)	35	38	35	35	35	35
Corrente (A)	16	16	16	16	16	10
Tensione (V)	220-240	220-240	220-240	220-240	220-240	220-240
Frequenza (Hz)	50	50	50	50	50	50
Caratteristiche principali						
Tecnologia Dynamic Intelligence/ ProFresh	Si/Si	No/Si	No/Si	Si/No	No/No	No/No
Tecnologia No Frost	No	Si(Freezer)	No	No	No	No
Ventilatore frigorifero	Si	Si	Si	No	No	No
Filtro antibatterico Microban	Si	Si	Si	No	No	No
Display	Si	Si	Si	Si	No	No
Luce interna	Si	Si	Si	Si	Si	No
Sistema Multiflow 3D	Si	No	No	No	No	No
Controllo umidità	Si	Si	Si	No	No	Si
Nr. Ripiani frigorifero/Tipo	5 / Cristallo	5 / Cristallo	5 / Cristallo	5 / Cristallo	5 / Cristallo	4 / Cristallo
Comparto Zona 0° per carne e pesce	No	Si	No	No	No	No
Cassetto frutta e verdura	Si	Si	Si	No	Si	No
Numero balconcini	4	4	3	3	4	3
Nr. Ripiani Freezer	No	3	No	3	No	No
Nr. Cassetti frigorifero	3	2	3	1	3	1
Funzione Vacanza	No	No	No	No	No	No
Funzione Party	No	No	No	No	No	Si
Congelamento rapido	No	Si	No	No	No	No
Termostato frigo	No	Si	Si	Si	Si	Si
Termostato congelatore	No	No	No	No	No	No
Raffreddamento rapido	Si	Si	No	No	No	No
Stand-by	Si	Si	Si	Si	Si	No
Allarme porta aperta congelatore/frigo	Si	Si	Si	No/Si	Si	No
Segnalazione black out	No	Si	No	No	No	No
Dimensioni						
Dimensioni del prodotto AxLxP mm	1935x540x545	1770x540x545	1770x540x545	1770x540x545	1576x540x545	1440x540x545
Peso netto / lordo (kg)	55,2 / 57	58 / 62,5	50,6 / 52,2	50,6 / 52,2	46 / 47,5	39 / 41
Dimensioni del vano per l'incasso AxLxP (mm)	1940x560x560	1776x560x555	1776x560x555	1776x560x555	1580x560x550	1443x560x550
Reversibilità porte	Si	Si	Si	Si	Si	No
Piedini regolabili	Si	Si	Si	No	Si	Si

Prospetto di programmi e funzioni dei congelatori

	GTE 220 A3+	GK 1883 A2+	GKN 19F3 A++ WS
Prestazioni			
Tipologia	Congelatore a pozzo	Congelatore verticale	Congelatore verticale
Colore	Bianco	Bianco	Bianco
Capacità lorda totale (lt)	220	91	291
Classe di efficienza energetica	A+++	A++	A++
Consumo energetico annuo (kWh)	120	140	242
Volume utile scomparto alimenti congelati (lt)	216	88	252
Capacità di congelamento (kg/24h)	20	8	24
Classe climatica	SN-T	SN-ST	SN-T (EN153)
Rumorosità dba	42	39	41
Corrente (A)	16	10	10
Tensione (V)	220-240	220-240	220-240
Frequenza (Hz)	50	50	50
Caratteristiche principali			
Tecnologia Dynamic Intelligence/ ProFresh	Si/No	No/No	Si/No
Tecnologia No Frost	No	No	Si
Display	No	No	No
Luce interna	Si	No	Si
Shock freeze	No	No	Si
Congelamento rapido	Si	No	Si
Termostato regolabile	Si	Si	Si
Numero di cestelli	3	4	5
Segnale black out	Si	No	Si
Chiusura porta	Si	No	No
Drenaggio acque scongelate	Si	No	Si
Dimensioni			
Dimensioni del prodotto AxLxP (mm)	916x1180x698	850x550x580	1875x595x645
Peso netto / lordo (kg)	46,3 / 47,7	33 / 35	69 / 71
Reversibilità porte	Si	Si	Si
Piedini regolabili	Si	Si	Si



«Non serve che sia grande,
l'importante è che
sia grandiosa.»

Succose, fresche, tenere come il burro, cotte uniformemente e croccanti: idee varie come le diverse funzioni.

Grazie alla tecnologia intelligente in cucina, potete dedicarvi in pochissimo spazio a esperienze culinarie di alto livello, ricche d'ispirazione già in fase di preparazione e che fanno bene alla salute.



Garanzia di arrosti succosi e teneri come il burro.

Grazie alla termosonda per la carne, ora potete cucinare come veri professionisti anche a casa vostra. Basta infilare la termosonda nel punto più spesso della carne e regolare con la manopola la temperatura interna desiderata. L'apparecchio segnala quando la cottura è perfetta e si spegne automaticamente.

Esclusiva: la funzione Crisp™.



Questa funzione di Bauknecht vi consente di trovare l'equilibrio perfetto tra cucinare, lievitare e gratinare.



Riscaldare in modo uniforme, grazie al sistema 3D.

Il sistema 3D Bauknecht è dotato di un riflettore che distribuisce l'energia nel vano di cottura con la maggiore uniformità possibile. In questo modo diventa possibile, ad esempio, scaldare uniformemente due piatti nello stesso momento.



Grigliare in breve tempo.

Con il grill rapido del forno a microonde i vostri piatti preferiti diventano dorati e croccanti – sia che si tratti di cucinare al gratin, gratinare o di cuocere prodotti da forno surgelati. Dato che gli elementi del grill raggiungono temperature molto elevate, si puliscono da soli contemporaneamente.

Innovazioni intelligenti – la bellezza è nei dettagli.

Il nome Bauknecht è sinonimo di innovazioni pratiche. Qui di seguito alcuni esempi: grazie a ProTouch, la superficie in acciaio inossidabile del forno brilla più a lungo ed è ancora più bella. Grazie al rivestimento speciale dei vetri, il frontale del forno rimane freddo e, grazie al comando ProCook o CleverCook, avete a disposizione in ogni momento un assistente intelligente e facile da utilizzare in cucina.

ProTouch – acciaio inossidabile facile da trattare.

La superficie in acciaio inossidabile con trattamento speciale ProTouch è già stata insignita due volte: con il «Premio BMK-Innovationspreis» e il premio per l'innovazione in cucina «KüchenInnovation des Jahres». Questa innovazione di Bauknecht vi permette di pulire meno frequentemente i vostri elettrodomestici da incasso poiché le impronte non si vedono praticamente più.



Frontale freddo.

Lo speciale rivestimento dei 3 vetri della porta del forno fa in modo che il calore resti all'interno e che la porta rimanga fredda. Per la sicurezza del bambino e a risparmio energetico.



Cucinare tutto contemporaneamente – senza mescolare gli aromi.

Portate in tavola una varietà di sapori: grazie all'innovativa funzione potenziata AriaCaldPower, cucinate piatti diversi su tre livelli contemporaneamente, senza che gli aromi si mescolino. E c'è maggior spazio per il sapore: 30% di volume in più rispetto ai forni convenzionali¹.

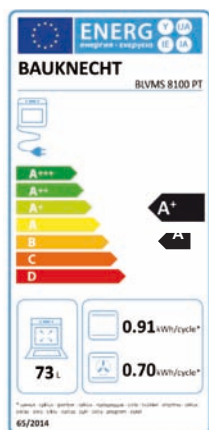

Energy-label.

L'energy-label rivela l'efficienza di un apparecchio dal punto di vista energetico. Nei forni gli apparecchi con una «A+» sono quelli energeticamente più efficienti, mentre la «G» indica l'efficienza minore.



product
design award

2012



L'eccezionale abbinamento di funzionalità e design ha convinto anche le giurie di concorsi internazionali.

La linea KOMFORT ha vinto il «Plus X Award» nelle categorie «Design» e «High Quality» e un «iF product design award».

I professionisti Bauknecht della cottura. Per cucinare ai massimi livelli.

Ottimi risultati anche senza preriscaldamento.

Con il forno BLVMS 8100 PT non avete più bisogno di preriscaldamento. L'intelligente sistema ad aria calda distribuisce il calore uniformemente fin dal primo minuto.

Questo garantisce risultati ineccepibili, fa risparmiare tempo e riduce il consumo di energia.

Cuocere su più livelli.

La nuova concezione del vano interno, che offre fino a 5 livelli di posizionamento, vi permette di utilizzare le teglie in modo flessibile.

Cavità 73 lt.

L'ampia cavità di ben 73 lt, permette una nuova gestione del forno e nuove modalità di cottura.

Porta sempre pulita.

Porta "full glass" dalla superficie completamente piatta e liscia per impedire il ristagno di sporco o grasso.



Ventilazione interna.

Il nuovo sistema di ventilazione interna, consente di cuocere in modo omogeneo e migliore le pietanze. Potete preparare fino a tre ricette simultaneamente senza che vi siano trasferimenti di odori o di aromi. Particolarmente pratico con i menù laboriosi. Per risparmiare tempo ed energia.

Grill reclinabile.

Su tutti i modelli top di gamma, il grill può essere reclinato per accedere più facilmente alla parte superiore della cavità, per favorire la pulizia.

Veramente raffinata la nuova cottura automatica.

Nella memoria dei modelli con la nuova funzione di cottura automatica sono registrati 14 gruppi di alimenti. Quando volete cuocere il vostro piatto preferito, dovete semplicemente scegliere tramite il display la categoria adatta, senza bisogno di regolare o programmare nient'altro. La cottura automatica riconosce la quantità e la forma del cibo e per ogni ricetta adegua la modalità di funzionamento, la temperatura e la durata della cottura. A voi non resta che prendervi cura dei vostri ospiti.

SmartCook, il vostro creativo aiutante in cucina.



SmartCook.

Più possibilità di sperimentare nuove ricette e di sorprendere i vostri ospiti con una cucina creativa. Tramite il display con due righe di testo scegliete le vostre favorite fra le 15 apprezzate ricette già programmate. Grazie alle nuove funzioni come rosolatura extra, mantenimento in caldo, Maxi-Cooking per porzioni voluminose o preriscaldamento rapido con sistema di conto alla rovescia, diventa ancora più semplice cucinare in modo creativo.



Sgrassante forno, piani e cappe inox

Elimina efficacemente incrostazioni di grasso dal forno. Utilizzabile sia a forno caldo che a forno freddo.

Ideale anche per piani, barbecue, cappe, vetri di caminetti...

Codice 484000008431

Microonde



MW 80 SL

- MW-Combi
- Tecnologia microonde 3D system
- Tecnologia Sensor
- Funzione Crisp
- Grill + microonde
- Cottura a vapore
- Cottura ventilata tradizionale
- Scongelamento rapido
- Preriscaldamento rapido
- Modalità di cottura assistita
- Piatto rotante, 36 cm
- Piatto Crisp e maniglia



DISPONIBILITÀ 2016



MW 88 SL

- Mw Combi
- Tecnologia microonde 3D system
- Funzione Crisp
- Grill + microonde
- Cottura ventilata tradizionale
- Scongelamento rapido
- Piatto Crisp e maniglia



DISPONIBILITÀ 2016

Prospetto di programmi e funzioni dei microonde

	MW 80 SL	MW 88 SL
Caratteristiche principali		
Tipologia	Mw Combi	Mw Combi
Colore/finitura	Silver	Silver
Cavità	Grigia	Grigia
Acciaio "Easy to clean"	Si	Si
Potenza max assorbita (W)	2100	2050
Potenza max microonde (W)	1000	700
Tensione (V)	230	230
Frequenza (Hz)	50	50
Dimensioni della cavità (lt)	30	25
Dimensioni del prodotto AxLxP (mm)	333x548x525	299x521x490
Dimensioni del prodotto imballato AxLxP (mm)	405x616x566	372x592x526
Peso netto (kg)	21.2	17.44
Peso lordo (kg)	24.9	19.34
Display digitale	Si	Si
Contaminuti	Si	Si
Sicurezza bambino	Si	Si
Apertura della porta	Laterale	Laterale
Funzioni		
Tecnologia Sensor	Si	No
Tecnologia microonde 3D system	Si	Si
Funzione Crisp	Si	Si
Cottura a vapore	Si	No
Cottura ventilata tradizionale	Si	Si
Microonde	Si	Si
Grill	No	Si
Grill + microonde	No	Si
Rapid Defrost - scongelamento rapido	Si	Si
Quick Heat - preriscaldamento rapido	No	No
Accessori		
Piatto rotante in vetro (diam. cm)	Si	Si
Piatto Crisp e maniglia	Si	Si
Griglia	No	Si
Vaporiera	Si	No

Forni



BLVMS 8100 PT

- Forno 15 funzioni
- Acciaio "Easy to Clean"
- Manopole "push-push" a scomparsa
- Porta "Soft close"
- Cavità 73 Lt.
- Cottura automatica: 30 ricette memorizzate
- Display digitale assistito con testo
- Cottura senza preriscaldamento
- Cottura su 3 livelli
- Preriscaldamento rapido
- Memorizzazione ricette preferite
- Display digitale assistito con testo
- Porta sicura raffreddata



BLVS 8200 PT

- Forno 9 funzioni
- Acciaio "Easy to Clean"
- Manopole "push-push" a scomparsa
- Cavità 73 Lt.
- Preriscaldamento rapido
- Display digitale
- Porta sicura raffreddata
- Cottura su tre livelli



BMCK 7253 IN

- Forno 6 funzioni
- Manopole "push-push" a scomparsa
- Cavità 65 Lt.
- Display digitale
- Avvio ritardato



BLCK 8201 IN

- Forno 8 funzioni
- Manopole "push-push" a scomparsa
- Cavità 65 Lt.
- Avvio ritardato



BLC 8201 IN

- Forno 8 funzioni
- Cavità 65 Lt.
- Avvio ritardato



Prospetto di programmi e funzioni dei forni

	BLVMS 8100 PT	BLVS 8200 PT	BMCK 7253 IN	BLCK 8201 IN	BLC 8201 IN
Caratteristiche principali					
Linea Estetica	Komfort	Komfort	Atrium	Atrium	Vulcano
Colore/Finitura	Inox	Inox	Inox	Inox	Inox
Acciaio "Easy to Clean"	Si	Si	No	No	No
Manopole a scomparsa	Push-Push	Push-Push	Push-Push	Push-Push	No
Manopole esterne	2	2	2	2	2
Tipo di display	LCD	LED	LED	LED	No
Porta "Soft Closing"	Si	Si	No	No	No
Prestazioni					
Classe di efficienza energetica	A+	A	A	A	A
Consumo Energetico Convenzione (KW/h)	0.89	0.89	0.79	1.1	1.1
Dimensioni della cavità (lt)	73	73	65	65	65
Superficie di cottura (cm ²)	1200	1200	1200	1200	1200
Tipo di Programmatore	Meccanico e elettronico	Meccanico	Meccanico e elettronico	Meccanico e elettronico	Meccanico
Funzioni tradizionali e elettroniche					
Statico/Ventilato	Si	Si	Si/No	Si	Si
Grill / Turbo Grill	Si	Si	Si	Si	Si/No
Scongelamento	Si	Si	Si	Si	Si
Turbo Ventilato	No	No	No	Si	No
Resistenza Inferiore + Ventola	No	No	No	No	No
Resistenza Inferiore	No	Si	No	Si	Si
Preriscaldamento rapido	Si	No	No	No	No
Termoventilato	Si	Si	Si	Si	No
Funzioni Speciali	Si	No	No	No	No
Ricette	Si	No	No	No	No
Scelte Rapide (10 funzioni preferite)	Si	No	No	No	No
Contaminuti	Si	No	Si	Si	No
Avvio ritardato/Impostazione fine cottura	Si	No	Si	Si	No
Maxi cooking	Si	No	No	No	No
Funzione Pizza/Pane	Si	No	No	No	No
Cottura automatica	Si	No	Si	No	No
Cottura su tre livelli	Si	Si	No	No	No
Sensor	Si	No	No	No	No
Dati tecnici					
Voltaggio	230	230	230	230	220-240
Corrente (A)	50	50	50	50	16
Frequenza (Hz)	16	16	13	16	50-60
Resistenza (W)	2450	2500	1400	1400	2000
Caratteristiche aggiuntive					
Grill reclinabile	Si	Si	No	No	Si
Sicurezza bambino	Si	No	No	No	Si
Gestione della temperatura	Elettronica	Meccanica	Meccanica	Meccanica	Elettronica
Numero vetri	3	3	2	2	2
Piedini regolabili	Si - all	Si - all	Si - all	Si - all	Si
Colore cavità	Nero	Nero	Nero	Nero	Nero
Griglie telescopiche	Opzionali	Opzionali	Opzionali	No	No
Griglie	1	1	1	1	1
Leccarde	2	1	1	1	1
Leccarda alluminio	0	0	0	0	0
leccarda Smaltata	1	1	1	1	1
Leccarda Smaltata Profonda	0	0	0	0	0
Dimensioni					
Dmensioni prodotto (AxLxP) (mm)	595x595x564	595x595x564	595x595x564	595x595x564	595x594x564
Dimensioni incasso (AxLxP) (mm)	600x560x552	600x560x550	600x560x550	600x560x550	600x560x550
Dimensioni prodotto imballato(AxLxP) (mm)	690x630x650	690x630x650	690x630x650	690x630x650	690x630x650
Peso netto / lordo (kg)	35.5 / 37.5	35.5 / 37.5	34 / 36	34 / 36	34 / 36



«Il piano di cottura cresce
con le sue funzioni.»

I piani cottura Bauknecht soddisfano qualsiasi desiderio.

I nostri piani di cottura soddisfano tutte le esigenze di dimensioni e prestazioni.

E naturalmente sono anche sinonimo di durata, proprio come tutti i prodotti Bauknecht. I dettagli nelle prossime pagine.



Griglie in ghisa.

La ghisa è un materiale antico noto per la sua solidità, per la capacità di trasmettere calore e per la resistenza alle alte temperature. Tutto questo anche nelle nuove griglie in ghisa, caratterizzate da un design pulito e squadrato che garantisce una stabilità ottimale alle pentole.

Accensione integrata.

Una candelina integrata nel bruciatore permette una facile accensione sempre al primo colpo. La posizione e il fissaggio della candelina sono stati studiati per un'estetica sobria e compatta, e per offrire una facilità di pulizia ancora maggiore.

Valvola di sicurezza.

Tutti i piani cottura sono dotati di valvola di sicurezza ad attivazione rapida che interviene se la fiamma si spegne accidentalmente, interrompendo l'erogazione del gas.

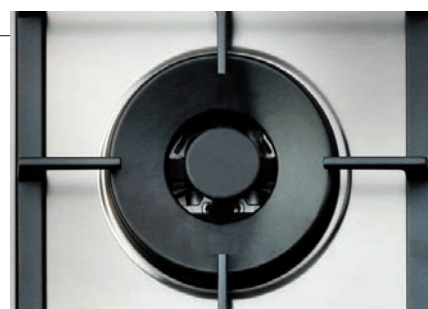

Bruciatore 4 corone.

Il bruciatore ad altissima velocità e potenza (3700W), 13,5 cm di diametro, garantisce un'eccellente e omogenea distribuzione del calore. Grazie ad un particolare adattatore il nuovo bruciatore a 4 corone è ideale per la frittura wok.

Bruciatore ultrarapido.

Innovativo bruciatore con potenza (3500W) che grazie ad un diametro maggiore (11cm) consente elevate prestazioni in termini di cottura e di rapidità.



Tecnologia induzione: risparmi tempo ed energia.

La tecnologia induzione scalda molto più velocemente di qualsiasi altro tipo di cottura. Per questo tipo di piano cottura occorrono pentole adatte, con fondo in materiale ferroso. I piani induzione sono estremamente sicuri e facili da pulire. L'efficienza è altissima, infatti il 90% dell'energia assorbita viene trasformata in calore: bastano poco più di tre minuti per scaldare due litri di acqua.



Crema inox 250ml

Crema specifica cura acciaio.

Codice 48400008501

Piani cottura



TGW 6592 IXL

- Piano cottura ixelium
- 5 bruciatori a gas: 1 bruciatore power burner, 2 semirapidi, 1 rapido, 1 ausiliario
- Griglie d'appoggio in ghisa
- Termovalvola di sicurezza
- Accensione elettronica sottomanopola
- Adattatore pentola wok ghisa

iXelium



TGW 6572 IXL

- Piano cottura ixelium
- 5 bruciatori a gas: 1 bruciatore power burner, 2 semirapidi, 1 rapido, 1 ausiliario
- 1 ausiliario
- Griglie d'appoggio in ghisa
- Termovalvola di sicurezza
- Accensione elettronica sottomanopola
- Adattatore pentola wok ghisa

iXelium



TGW 5466/IXL

- Piano cottura ixelium
- 4 bruciatori a gas: 1 bruciatore power burner, 2 semirapidi, 1 ausiliario
- Griglie d'appoggio in Ghisa
- Termovalvola di sicurezza
- Accensione elettronica sottomanopola

iXelium



TGZ 6642 IN

- Piano cottura in acciaio
- 4 bruciatori a gas: 1 ultrarapido, 2 semirapidi, 1 ausiliario
- Griglie d'appoggio in Irontech
- Termovalvola di sicurezza
- Accensione elettronica sottomanopola



ETI 1640/IN

- Piano cottura induzione
- Numero di piastre a induzione 4
- Timer
- Sicurezza bambini
- Touch control
- Gestione Potenza



ETI 1740

- Piano cottura induzione
- Numero di piastre a induzione 4
- Timer
- Sicurezza bambini
- Touch control

Prospetto di programmi e funzioni piani cottura

	TGW 6592 IXL	TGW 6572 IXL	TGW 5466/IXL	TGZ 6642 IN	ETI 1640/IN	ETI 1740
Caratteristiche principali						
Colore	Ixelium	Inox	Inox	Inox	Nero	Nero
Tipologia	Gas	Gas	Gas	Gas	Induzione	Induzione
Numero di fuochi a gas	5	5	4	4		
Numero di piastre a induzione	-	-	-	-	4	4
Numero manopole	5	5	4	4	-	-
Posizione comandi	Frontale	Frontale	Frontale	Frontale	Frontale	Frontale
Voltaggio	220-240	220-240	230	220-240	230	230
Frequenza	50-60	50-60	50	50-60	50-60	50-60
Sicurezza bambini	-	-	-	-	Si	Si
Tipo di gas	G20	G20	G20	G20	-	-
Zone Cottura/Brucciatori						
Anteriore sinistro						
Tipologia	Power burner	Semirapido	Power burner	Ultrarapido	Induzione	Induzione
Diametro (mm)	130	75	130	110	145	145
Potenza (W)	5000	1650	3700	3500	1200	1200
Posteriore sinistro						
Tipologia	Semirapido	Rapido	Semirapido	Semirapido	Induzione	Induzione
Diametro (mm)	75	100	75	75	210	210
Potenza (W)	1650	3000	1650	1650	2100	2100
Posteriore destro						
Tipologia	Semirapido	Semirapido	Semirapido	Semirapido	Induzione	Induzione
Diametro (mm)	90	75	75	75	145	180
Potenza (W)	3000	1650	1650	1650	1200	1800
Anteriore destro						
Tipologia	Rapido	Ausiliario	Ausiliario	Ausiliario	Induzione	Induzione
Diametro (mm)	50	50	50	50	210	180
Potenza (W)	1000	1000	1000	1000	2100	1800
Centrale						
Tipologia	Ausiliario	Power burner	-	-	-	-
Diametro (mm)	75	130	-	-	-	-
Potenza (W)	1650	3800	-	-	-	-
Dimensioni						
Dimensioni prodotto AxLxP (cm)	4,1x86x51	4,1x73x51	4,1x59x51	3,0x56x48	5,6x58,0x51,0	5,2x77,0x51,0
Dimensione prodotto imballato AxLxP (cm)	15,5x95x59,5	15,5x77x59,5	16x67x59,5	16x67x59,5	11x67,5x60,2	11x86,5x60,2
Foro incasso P (mm)	490x840	480x560	480x560	480x560	490x560	490x750
Peso netto / lordo Kg)	17,8 /19,8	14,2 / 15,3	10,5 / 11,3	9,8 / 10,7	12,5 / 13,5	15 / 16,2
Griglie						
Numero griglie	3	3	2	2	-	-
Colore/finitura	Nero	Nero	Nero	Nero	-	-
Tipologia	Cast Iron	Cast Iron	Cast Iron	Cast Iron	-	-
Timer	-	-	-	-	Si	Si
Adattatore pentola Wok	Si	Si	No	No	-	-



«Il modo più bello per far
sparire gli odori.»

La tecnologia e le funzioni delle cappe aspiranti in un colpo d'occhio.

A purificare l'aria in cucina e non solo, ci pensano le tecnologie e le funzioni delle cappe aspiranti Bauknecht. Scoprite come possono essere silenziose ed efficienti le cappe di oggi.



Nuove prospettive in cucina.

Usare la cappa è essenziale per eliminare i cattivi odori, le particelle di grasso ed unto e mantenere l'aria pulita. L'utilizzo quotidiano della cappa contribuisce a mantenere pulito e gradevole l'intero ambiente.

Perché cambiare i filtri?

È molto importante effettuare la sostituzione periodica del filtro poiché le molecole di grasso che in esso si depositano lo rendono progressivamente meno efficace nell'azione depurativa dell'aria e nell'assorbimento degli odori sgradevoli. La sostituzione del filtro è un'operazione semplice, che richiede solo pochi minuti.

I filtri cappa Natur Wpro, amici della casa, amici dell'ambiente. Gli unici filtri cappa in fibra di lino (grandi proprietà assorbenti), mais (legante naturale) e carbone vegetale ricavato dalla noce di cocco (anti-odore), con trattamento ignifugo a base di silicato di sodio, senza poliesteri né colle sintetiche. Più assorbenti dei filtri in poliestere, sono eco-compatibili, si possono smaltire con la frazione umida.

Chiedi al tuo rivenditore Wpro!



Filtro Carbone Ecologico 47x57cm

Filtro Combi Ecologico 47x57cm

Filtro grassi Ecologico 47x114cm

Filtro grassi Ecologico 47x57cm



200gr

350gr

220gr

330gr

Codice 484000000835

Codice 484000000836

Codice 484000000837

Codice 484000000834



Terra Bianca, detergente universale:

grazie alla sua nuova formula, pulisce, lucida e protegge tutte le superfici. Particolarmente indicato per rimuovere i depositi di grasso e lucidare.

Codice 484000000553



Panno in microfibra:

pulisce tutto senza lasciare graffi, tracce o pelucchi: superfici di lavoro, superfici in acciaio inossidabile ecc. Si può lavare in lavatrice fino a 300 volte (da 60 a 95 °C)

Codice 484000000089

La funzione Booster.

Per eliminare velocemente fumi e odori, attivando la funzione Booster la potenza del motore raggiunge la massima intensità, per ritornare dopo 5 minuti, automaticamente, alla velocità precedentemente impostata.

Cappe



DDB 7760 IN

- Colore Inox
- Acciaio "Easy to Clean"
- Controllo Elettronico
- Lampade alogene
- Dimensioni A/L/P(mm) 1152x598x450

DISPONIBILITÀ 2016



DCT 7360 IN

- Colore Inox
- Acciaio "Easy to Clean"
- Controllo Elettronico
- Lampade LED
- Dimensioni A/L/P(mm) 367x523x290

DISPONIBILITÀ 2016

Prospetto di programmi e funzioni cappe

	DDB 7760 IN	DCT 7360 IN
Caratteristiche principali		
Colore/finitura	Inox	Inox
Acciaio "Easy to clean"	Si	Si
Potenza max assorbita (kW)	0,70	0,65
Tensione (V)	220-240	220-240
Frequenza (Hz)	50	50
Corrente (A)	1,2	1,3
Posizione motore	Integrato	Integrato
Dimensioni del prodotto AxLxP (mm)	1152x598x450	367x523x290
Peso netto / lordo (kg)	17,3 / 20,44	8,8 / 11,1
Rumorosità (dba)	60	56
Funzioni		
Tipo di controllo	Electronico	Electronico
Numero di velocità	3	3
Booster	No	Si
Numero filtri grassi	2	1
Numero Filtri odori	1	2
Tipo di luce	Alogena	Led
Numero di luci	2	2
Prestazioni		
Classe di efficienza energetica	C	A
Numero motori	1	1
Potenza motori (W)	260	300
Pressione (PA)	522	477
Numero velocità	3	3
Capacità di aspirazione alla potenza minima (m3/h)	288	400
Capacità di aspirazione alla potenza massima (m3/h)	432	625
Capacità di aspirazione in condizioni di uso Boost (m3/h)	713	801
Rumorosità alla potenza minima (dba)	51	58
Rumorosità alla potenza massima (dba)	61	68
Rumorosità in condizioni di uso Boost (dba)	73	73
Cappa Filtrante/Aspirante	aspirante	aspirante

Disegni d'installazione

LAVASTOVIGLIE

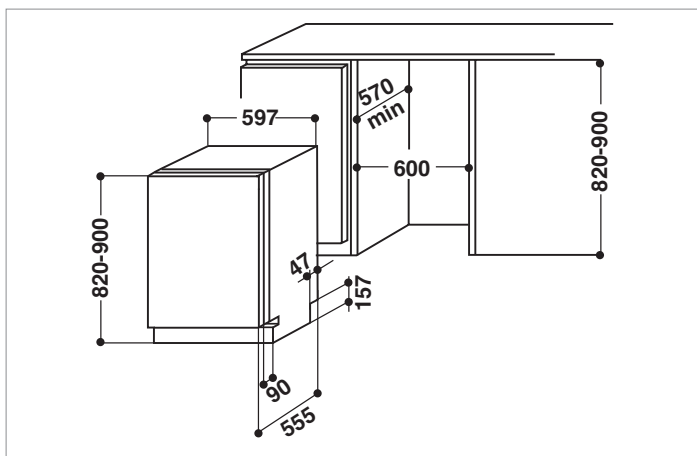

GSXP X384 A3, GSXK 8214 A2, GSX 61204 A++, GSXK 5011/A+

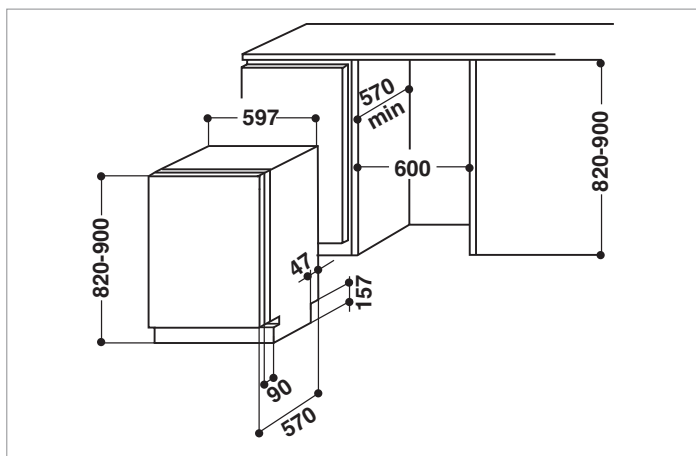

GSIK 8254 A2P, GSIK 5011 IN A+

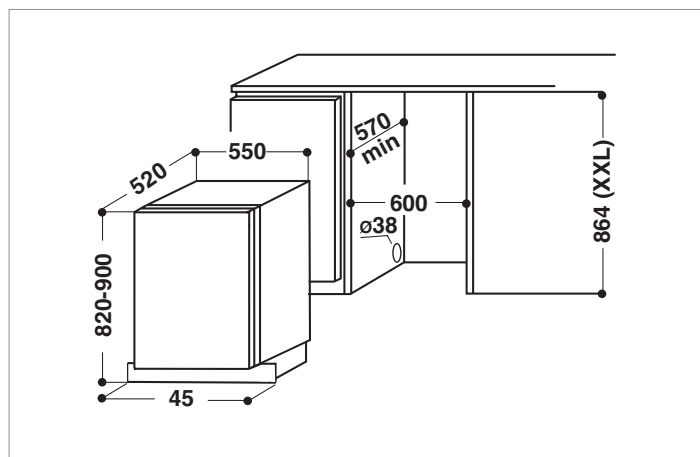

GCXP 71102 A+

LAVATRICI

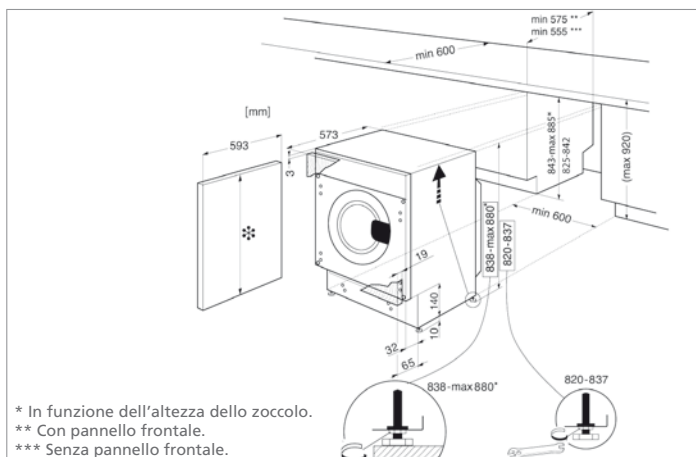

WABI 7140

CAPPE

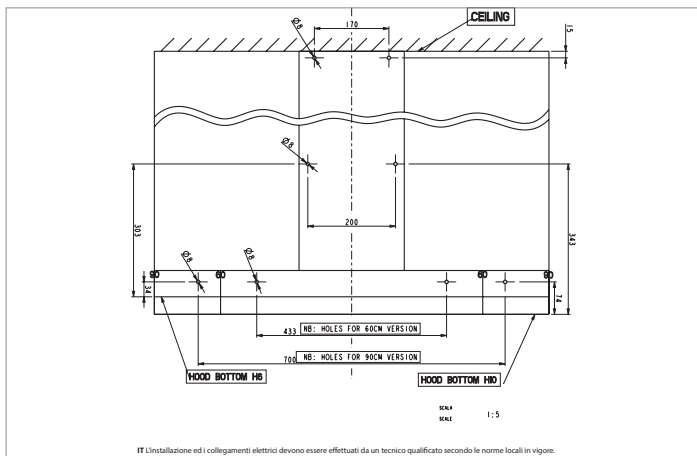

DDB 7760 IN

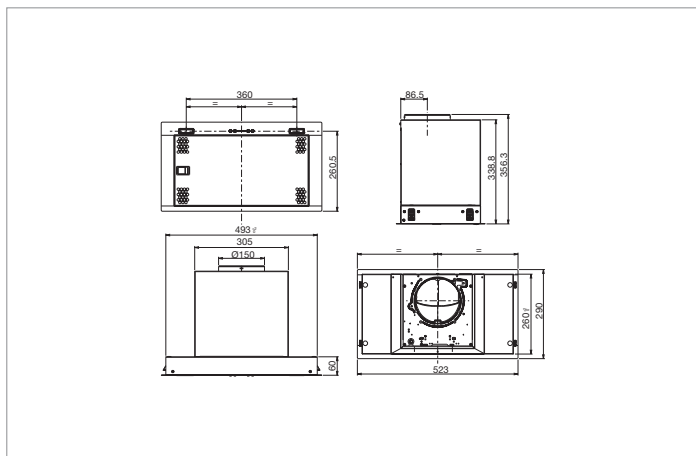

DCT 7360 IN

Disegni d'installazione

FRIGORIFERI

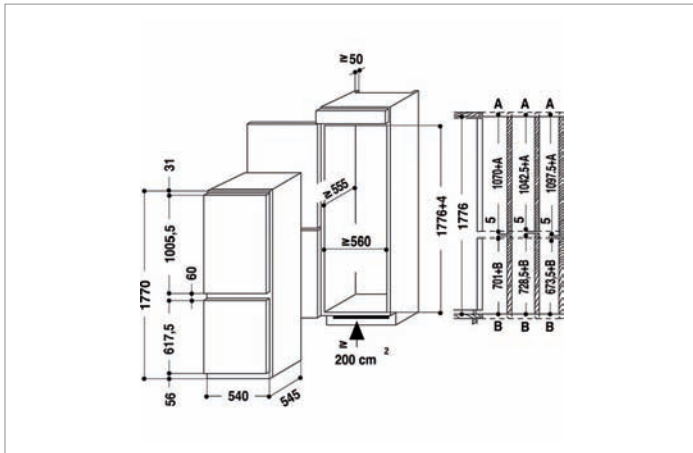

KGIN 3185 A++

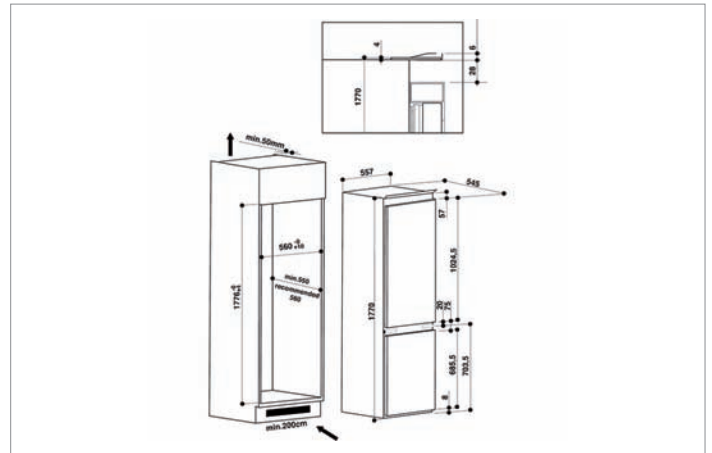

KGIE 1180 A++ SF

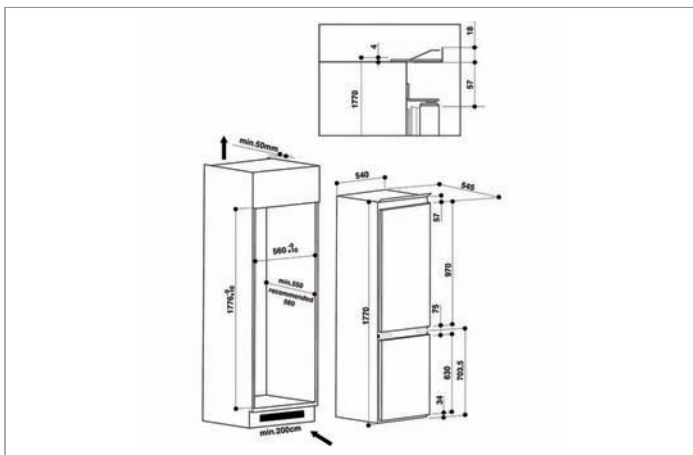

KGIE 1182 A+

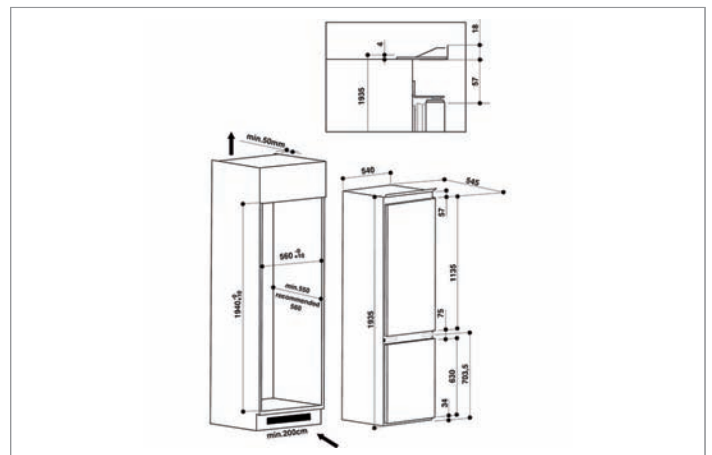

KGIS 3194 A ++ SF

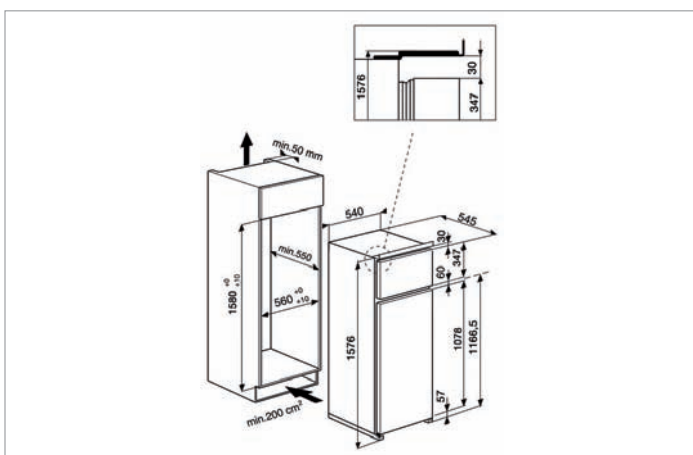

BDP 28 A++

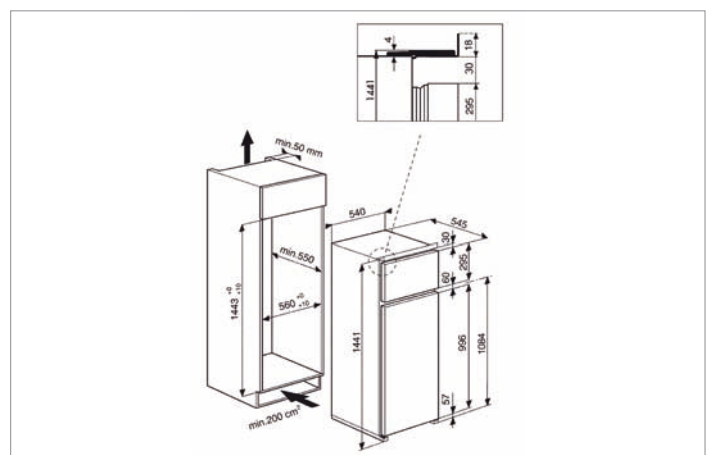

KDI 1142/A+

Disegni d'installazione

FORNI

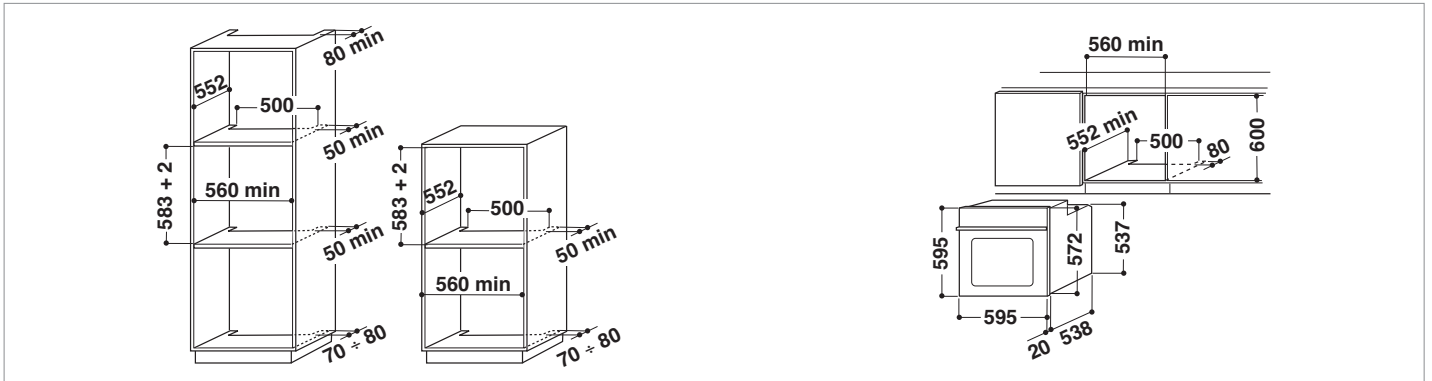

BLVMS 8100 PT, BLVS 8200 PT, BMCK 7253 IN, BLCK 8201 IN, BLC 8201 IN

PIANI COTTURA

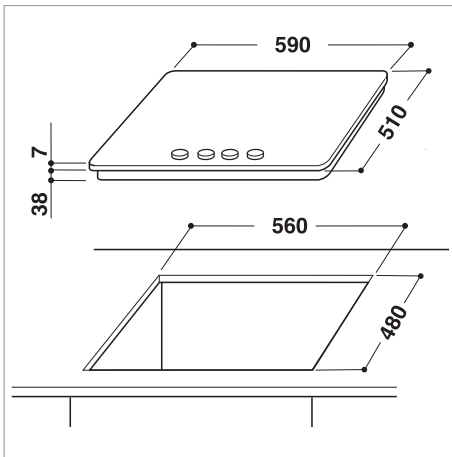

TGW 5466 IXL, TGZ 6642 IN

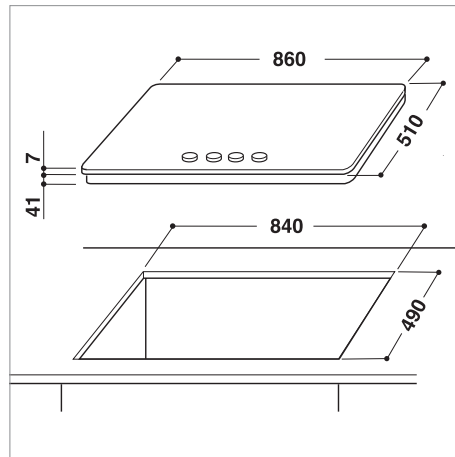

TGW 6592 IXL

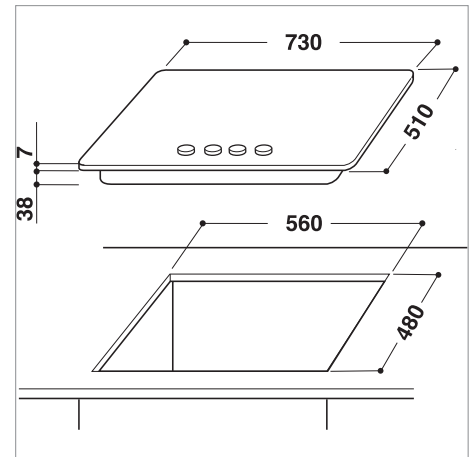

TGW 6572 IXL

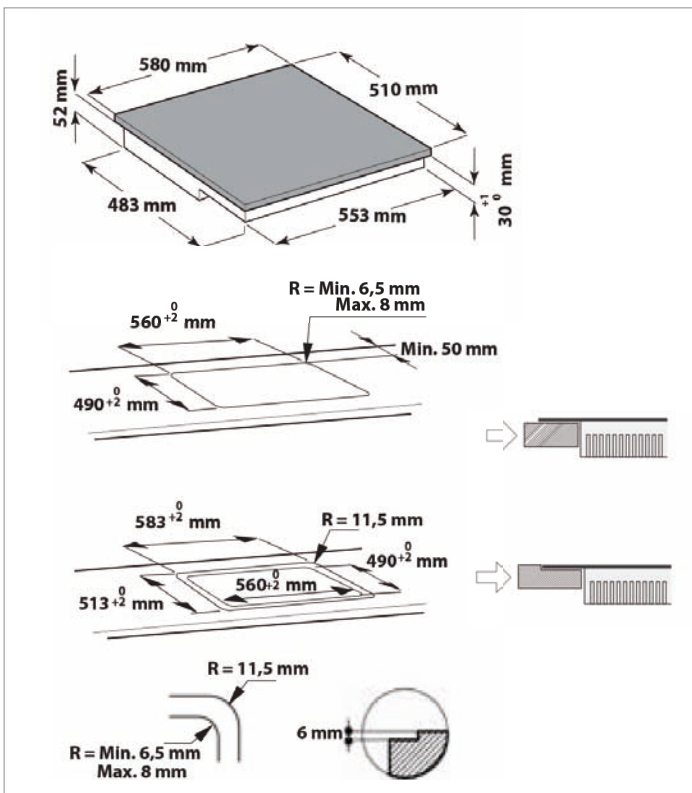

ETI 1640/IN

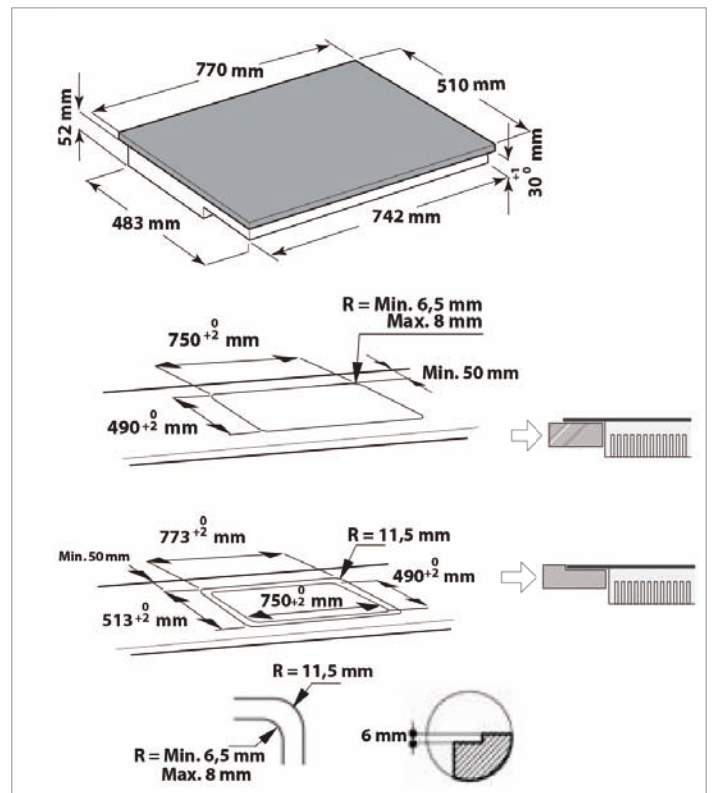

ETI 1740

I SERVIZI Bauknecht

Anche dopo l'acquisto non vi lasciamo soli con il vostro apparecchio Bauknecht.

Servizi Bauknecht

Il Servizio Assistenza Bauknecht, l'unica assistenza tecnica specializzata e autorizzata per il tuo elettrodomestico in garanzia e fuori garanzia.

Scopri il supporto costante che Bauknecht dedica ai suoi clienti con un call center centralizzato in Italia e in grado di attivare il centro assistenza più vicino a te tra i circa 260 centri distribuiti in modo capillare su tutto il territorio italiano.

Numero Unico 199.580.480*

Se hai necessità di un intervento chiama il Numero Unico Nazionale 199.580.480*.

Grazie ad uno staff di collaboratori sempre disponibile che garantisce un servizio rapido ed efficiente e ad una rete di assistenza composta da oltre 900 tecnici specializzati, costantemente formati dall'azienda, potrai avere un supporto di qualità in qualsiasi momento tu ne abbia bisogno, anche se il tuo elettrodomestico non è più coperto dalla garanzia convenzionale.

Assistenza Estesa

La conformità dei prodotti Bauknecht ai più elevati standard qualitativi permette di offrirti, ad integrazione della garanzia convenzionale, programmi di assistenza innovativi. Formule esclusive che rispondono ad ogni problema di manutenzione ed includono gratuitamente il contributo di trasferimento del tecnico a domicilio, la manodopera e le parti di ricambio originali.

Linea Accessori WPRO

Scopri la vasta gamma di accessori e detergenti raccomandata Bauknecht.

Gli elettrodomestici ben puliti e curati funzionano meglio, si guastano meno e durano più a lungo.

Per questo motivo, con il marchio WPRO ti offriamo un vasto assortimento di prodotti professionali per la pulizia e la manutenzione.

www.whirlpool.it

**Per qualsiasi informazione
contatta il Servizio Clienti
al numero 199.580.480***

